

## ส่วนที่ ๓

### รายละเอียดโครงการ/กิจกรรม/มาตรการ ตามแผนปฏิบัติการ

#### มิติที่ ๑ การสร้างสังคมที่ไม่ทนต่อการทุจริต

๑.๑ การสร้างจิตสำนึกและความตระหนักแก่บุคลากรทั้งข้าราชการการเมืองฝ่ายบริหาร ข้าราชการการเมืองฝ่ายสภาท้องถิ่น และฝ่ายประจำขององค์กรปกครองส่วนท้องถิ่น

๑.๑.๑ สร้างจิตสำนึกและความตระหนักในการปฏิบัติราชการตามอำนาจหน้าที่ให้บังเกิดประโยชน์ สุขแก่ประชาชนในท้องถิ่น

๑.ชื่อโครงการ โครงการอบรมและศึกษาดูงานเพื่อพัฒนาศักยภาพและส่งเสริมคุณธรรมจริยธรรมให้แก่ คณะผู้บริหาร สมาชิกสภาเทศบาล พนักงานและพนักงานจ้าง เทศบาลตำบลวังศาลา

#### ๒. หลักการและเหตุผล

ตามรัฐธรรมนูญแห่งราชอาณาจักรไทย ปี ๒๕๖๐ มาตรา ๒๘๓ กำหนดให้องค์กรปกครองส่วนท้องถิ่น มีอำนาจหน้าที่โดยทั่วไปในการดูแลและจัดทำบริการสาธารณะเพื่อประโยชน์ของประชาชนในท้องถิ่น และย่อมมีความเป็นอิสระในการกำหนดนโยบาย การบริหาร การจัดการบริการสาธารณะ การบริหารงานบุคคลการเงิน และการคลัง และมีอำนาจหน้าที่ของตนเองโดยเฉพาะ โดยต้องคำนึงถึงความสอดคล้องกับการพัฒนาของจังหวัด และประเทศเป็นส่วนรวม ประกอบกับพระราชบัญญัติกำหนดแผนและขั้นตอนการกระจายอำนาจให้แก่องค์กรปกครองส่วนท้องถิ่น พ.ศ.๒๕๔๒ และพระราชบัญญัติเทศบาล พ.ศ. ๒๔๙๖ แก้ไขเพิ่มเติมถึง (ฉบับที่ ๑๓) พ.ศ. ๒๕๕๒ มุ่งเน้นให้องค์กรปกครองส่วนท้องถิ่นเป็นหน่วยงานหลักในการจัดทำบริการสาธารณะเพื่อประโยชน์ของประชาชนอย่างทั่วถึงครบถ้วนตามอำนาจหน้าที่ โดยใช้วิธีการบริหารจัดการบ้านเมืองที่ดี มีการกระจายอำนาจให้ท้องถิ่นพึ่งตนเองและตัดสินใจในกิจการท้องถิ่นได้เอง ตลอดจนการส่งเสริมและสนับสนุนการมีส่วนร่วมของประชาชน ทั้งในด้านการกำหนดนโยบายการพัฒนาท้องถิ่น การตรวจสอบการดำเนินงานขององค์กรปกครองส่วนท้องถิ่น ส่งผลให้ภารกิจและความรับผิดชอบขององค์กรปกครองส่วนท้องถิ่นเพิ่มมากขึ้น อีกทั้งจากกระแสการเปลี่ยนแปลงของโลกที่เกิดขึ้นอย่างรวดเร็ว ส่งผลทำให้การดำเนินชีวิตและการปฏิบัติงานได้รับผลกระทบทั้งทางตรงและทางอ้อมและเพื่อให้เทศบาลตำบลวังศาลา สามารถดำเนินงานได้อย่างมีประสิทธิภาพและประสิทธิผล สามารถตอบสนองความต้องการของประชาชนในท้องถิ่นได้อย่างแท้จริงเกิดความคุ้มค่าเป็นประโยชน์โปร่งใสและตรวจสอบได้ อันจะทำให้ท้องถิ่นมีการพัฒนาอย่างมั่นคงและยั่งยืนรวมถึงการน้อมนำศาสตร์พระราชาในเรื่องหลักเศรษฐกิจพอเพียงมาใช้ในการดำรงชีพ และการปฏิบัติงานเพื่อสร้างภูมิคุ้มกันให้กับตนเอง

เทศบาลตำบลวังศาลาจึงได้จัดทำโครงการอบรมและศึกษาดูงานเพื่อพัฒนาศักยภาพและส่งเสริมคุณธรรมจริยธรรมให้แก่ คณะผู้บริหาร สมาชิกสภาเทศบาล พนักงานและพนักงานจ้าง ขึ้นเป็นประจำทุกปีโดยมุ่งเน้นพัฒนาความรู้ความเข้าใจเกี่ยวกับการบริหารงาน และการปฏิบัติงาน เพื่อใช้เป็นแนวทางในการปฏิบัติงานร่วมกันได้อย่างมีประสิทธิภาพ และให้เป็นไปตาม พ.ร.บ.บริหารงานบุคคลส่วนท้องถิ่น พ.ศ.๒๕๔๒ หมวด ๖ การเพิ่มพูนประสิทธิภาพและเสริมสร้างแรงจูงใจในการปฏิบัติราชการในข้อ ๑๖ กำหนดให้มีการเพิ่มพูน ความรู้ทักษะ ทศนคติ ความประพฤติ คุณธรรมและจริยธรรม เพื่อเป็นการเสริมสร้างและพัฒนาประสิทธิภาพในการปฏิบัติราชการ และปฏิบัติงานของพนักงานส่วนท้องถิ่น

### **๓. วัตถุประสงค์**

๓.๑ เพื่อเพิ่มพูนความรู้ ประสบการณ์ในการปฏิบัติงาน สามารถนำความรู้ที่ได้มาพัฒนาองค์กร และแลกเปลี่ยนความคิดเห็นระหว่างหน่วยงานต่างๆ

๓.๒ เพื่อเสริมสร้างองค์ความรู้ด้านการต่อต้านการทุจริตแก่คณะผู้บริหารท้องถิ่น สมาชิกสภาเทศบาล พนักงานและพนักงานจ้าง

๓.๓ เพื่อพัฒนาการทำงานแบบบูรณาการ การแก้ไขปัญหา การปรับปรุงระบบขั้นตอนการปฏิบัติงาน การทำงานเป็นทีมและเกิดความรักความสามัคคีในหมู่คณะ

๓.๔ เพื่อพัฒนาทัศนคติ ปลุกฝังจิตสำนึกที่ดีทั้งต่อองค์กร ต่อผู้อื่น ต่อตนเองและสาธารณชน มุ่งปฏิบัติหน้าที่ราชการเพื่อประโยชน์ของประชาชน เสียสละประโยชน์ส่วนตัวเพื่อประโยชน์ส่วนรวม

๓.๕ เพื่อสร้างจิตสำนึกและความตระหนักในการประพฤติตามประมวลจริยธรรมแก่คณะผู้บริหารท้องถิ่น สมาชิกสภาเทศบาล พนักงานและพนักงานจ้าง

๓.๖ เพื่อให้มีความเข้าใจในหลักเศรษฐกิจพอเพียง

### **๔. เป้าหมาย**

คณะผู้บริหาร สมาชิกสภาเทศบาล พนักงานเทศบาล ลูกจ้างประจำ และพนักงานจ้างของเทศบาลตำบลวังศาลา

### **๕. วิธีดำเนินการ**

๕.๑ ขออนุมัติโครงการและงบประมาณ

๕.๒ แต่งตั้งเจ้าหน้าที่รับผิดชอบเพื่อดำเนินการตามโครงการ

๕.๓ ติดต่อประสานงานกับหน่วยงานที่เกี่ยวข้อง

๕.๔ จัดการอบรมสัมมนาโดยวิธีการอภิปราย แบ่งกลุ่มทำกิจกรรม แลกเปลี่ยนความคิดเห็น

๕.๕ ทศนศึกษาดูงานหน่วยงานอื่น และสถานที่ต่าง ๆ เพื่อนำมาประยุกต์ใช้ในการปฏิบัติงานต่อไป

๕.๖ ติดตามผลและประเมินผล

### **๖. ระยะเวลาดำเนินการ / สถานที่ดำเนินการ**

๓ ปี (ปีงบประมาณ พ.ศ.๒๕๖๒-๒๕๖๔)

### **๗. งบประมาณ**

งบประมาณรายจ่ายประจำปี สำนักปลัดเทศบาล แผนงานบริหารงานทั่วไป งานบริหารทั่วไปหมวดค่าใช้สอยประเภทรายจ่ายที่เกี่ยวข้องเนื่องกับการปฏิบัติราชการที่ไม่เข้าลักษณะรายจ่ายหมวดอื่น (โครงการอบรมและศึกษาดูงานเพื่อพัฒนาศักยภาพและส่งเสริมคุณธรรมจริยธรรมให้แก่ คณะผู้บริหาร สมาชิกสภาเทศบาล พนักงานและพนักงานจ้าง จำนวน ๓๕๐,๐๐๐.- บาท

### **๘. ผู้รับผิดชอบโครงการ**

งานกรรณการเจ้าหน้าที่ สำนักปลัดเทศบาล เทศบาลตำบลวังศาลา

## ๙. ผลที่คาดว่าจะได้รับ

๙.๑ คณะผู้บริหาร สมาชิกสภาเทศบาล พนักงานเทศบาล ลูกจ้างประจำ และพนักงานจ้างเทศบาลตำบลวังศาลา ได้เพิ่มพูนความรู้ ทักษะในการปฏิบัติงาน สามารถนำความรู้และประสบการณ์มาใช้พัฒนาเทศบาลได้อย่างมีประสิทธิภาพ

๙.๒ เกิดความรักความสามัคคีในหมู่คณะ เสริมสร้างความสัมพันธ์อันดีเพื่อการประสานงาน และการร่วมมือในการปฏิบัติงาน สามารถแก้ไขปัญหาต่างๆ ได้เป็นอย่างดี

๙.๓ คณะผู้บริหาร สมาชิกสภาเทศบาล พนักงานเทศบาล ลูกจ้างประจำ และพนักงานจ้างเทศบาลตำบลวังศาลา เข้าใจบทบาทหน้าที่ตนเองในการพัฒนาท้องถิ่น มีทัศนคติที่ดี มีวิสัยทัศน์กว้างไกล เกิดแรงจูงใจที่จะพัฒนาเทศบาลให้เกิดความก้าวหน้าเท่าเทียมกับหน่วยงานอื่น

๙.๔ เกิดความรู้ความเข้าใจในหลักปรัชญาเศรษฐกิจพอเพียง สามารถนำมาใช้ในชีวิตประจำวัน และใช้การปฏิบัติงานได้เป็นอย่างดี

## ๑.๑.๒ สร้างจิตสำนึกและความตระหนักในการประพฤติตามประมวลจริยธรรม

**๑.ชื่อโครงการ** โครงการอบรมและศึกษาดูงานเพื่อพัฒนาศักยภาพและส่งเสริมคุณธรรมจริยธรรมให้แก่ คณะผู้บริหาร สมาชิกสภาเทศบาล พนักงานและพนักงานจ้าง เทศบาลตำบลวังศาลา

### ๒. หลักการและเหตุผล

ตามรัฐธรรมนูญแห่งราชอาณาจักรไทย ปี ๒๕๖๐ มาตรา ๒๘๓ กำหนดให้องค์กรปกครองส่วนท้องถิ่น มีอำนาจหน้าที่โดยทั่วไปในการดูแลและจัดทำบริการสาธารณะเพื่อประโยชน์ของประชาชนในท้องถิ่น และย่อมมีความเป็นอิสระในการกำหนดนโยบาย การบริหาร การจัดบริการสาธารณะ การบริหารงานบุคคลการเงิน และการคลัง และมีอำนาจหน้าที่ของตนเองโดยเฉพาะ โดยต้องคำนึงถึงความสอดคล้องกับการพัฒนาของจังหวัด และประเทศเป็นส่วนรวม ประกอบกับพระราชบัญญัติกำหนดแผนและขั้นตอนการกระจายอำนาจให้แก่องค์กรปกครองส่วนท้องถิ่น พ.ศ.๒๕๔๒ และพระราชบัญญัติเทศบาล พ.ศ. ๒๔๙๖ แก้ไขเพิ่มเติมถึง (ฉบับที่ ๑๓) พ.ศ. ๒๕๕๒ มุ่งเน้นให้องค์กรปกครองส่วนท้องถิ่นเป็นหน่วยงานหลักในการจัดทำบริการสาธารณะเพื่อประโยชน์ของประชาชนอย่างทั่วถึงครบถ้วนตามอำนาจหน้าที่ โดยใช้วิธีการบริหารจัดการบ้านเมืองที่ดี มีการกระจายอำนาจให้ท้องถิ่นพึ่งตนเองและตัดสินใจในกิจการท้องถิ่นได้เอง ตลอดจนการส่งเสริมและสนับสนุนการมีส่วนร่วมของประชาชน ทั้งในด้านการกำหนดนโยบายการพัฒนาท้องถิ่น การตรวจสอบการดำเนินงานขององค์กรปกครองส่วนท้องถิ่น ส่งผลให้ภารกิจและความรับผิดชอบขององค์กรปกครองส่วนท้องถิ่นเพิ่มมากขึ้น อีกทั้งจากกระแสการเปลี่ยนแปลงของโลกที่เกิดขึ้นอย่างรวดเร็ว ส่งผลทำให้การดำเนินชีวิตและการปฏิบัติงานได้รับผลกระทบทั้งทางตรงและทางอ้อมและเพื่อให้เทศบาลตำบลวังศาลา สามารถดำเนินงานได้อย่างมีประสิทธิภาพและประสิทธิผล สามารถตอบสนองความต้องการของประชาชนในท้องถิ่นได้อย่างแท้จริงเกิดความคุ้มค่าเป็นประโยชน์โปร่งใสและตรวจสอบได้ อันจะทำให้ท้องถิ่นมีการพัฒนาอย่างมั่นคงและยั่งยืนรวมถึงการน้อมนำศาสตร์พระราชาในเรื่องหลักเศรษฐกิจพอเพียงมาใช้ในการดำรงชีพ และการปฏิบัติงานเพื่อสร้างภูมิคุ้มกันให้กับตนเอง

เทศบาลตำบลวังศาลาจึงได้จัดทำโครงการอบรมและศึกษาดูงานเพื่อพัฒนาศักยภาพและส่งเสริมคุณธรรมจริยธรรมให้แก่ คณะผู้บริหาร สมาชิกสภาเทศบาล พนักงานและพนักงานจ้าง ขึ้นเป็นประจำทุกปีโดยมุ่งเน้นพัฒนาความรู้ความเข้าใจเกี่ยวกับการบริหารงาน และการปฏิบัติงาน เพื่อใช้เป็นแนวทางในการปฏิบัติงานร่วมกันได้อย่างมีประสิทธิภาพ และให้เป็นไปตาม พ.ร.บ.บริหารงานบุคคลส่วนท้องถิ่น พ.ศ.๒๕๔๒ หมวด ๖ การเพิ่มพูนประสิทธิภาพและเสริมสร้างแรงจูงใจในการปฏิบัติราชการในข้อ ๑๖ กำหนดให้มีการเพิ่มพูน ความรู้ทักษะ ทศนคติ ความประพฤติ คุณธรรมและจริยธรรม เพื่อเป็นการเสริมสร้างและพัฒนาประสิทธิภาพในการปฏิบัติราชการ และปฏิบัติงานของพนักงานส่วนท้องถิ่น

### ๓. วัตถุประสงค์

๓.๑ เพื่อเพิ่มพูนความรู้ ประสบการณ์ในการปฏิบัติงาน สามารถนำความรู้ที่ได้มาพัฒนาองค์กร และแลกเปลี่ยนความคิดเห็นระหว่างหน่วยงานต่างๆ

๓.๒ เพื่อเสริมสร้างองค์ความรู้ด้านการต่อต้านการทุจริตแก่คณะผู้บริหารท้องถิ่น สมาชิกสภาเทศบาล พนักงานและพนักงานจ้าง

๓.๓ เพื่อพัฒนาการทำงานแบบบูรณาการ การแก้ไขปัญหา การปรับปรุงระบบขั้นตอนการปฏิบัติงาน การทำงานเป็นทีมและเกิดความรักความสามัคคีในหมู่คณะ

๓.๔ เพื่อพัฒนาทัศนคติ ปลุกฝังจิตสำนึกที่ดีทั้งต่อองค์กร ต่อผู้อื่น ต่อตนเองและสาธารณะ มุ่งปฏิบัติหน้าที่ราชการเพื่อประโยชน์ของประชาชน เสียสละประโยชน์ส่วนตัวเพื่อประโยชน์ส่วนรวม

- ๓.๕ เพื่อสร้างจิตสำนึกและความตระหนักในการประพฤติตามประมวลจริยธรรมแก่คณะผู้บริหารท้องถิ่น สมาชิกสภาเทศบาล พนักงานและพนักงานจ้าง
- ๓.๖ เพื่อให้มีความเข้าใจในหลักเศรษฐกิจพอเพียง

#### **๔. เป้าหมาย**

คณะผู้บริหาร สมาชิกสภาเทศบาล พนักงานเทศบาล ลูกจ้างประจำ และพนักงานจ้างของเทศบาลตำบลวังศาลา

#### **๕. วิธีดำเนินการ**

- ๕.๑ ขออนุมัติโครงการและงบประมาณ
- ๕.๒ แต่งตั้งเจ้าหน้าที่รับผิดชอบเพื่อดำเนินการตามโครงการ
- ๕.๓ ติดต่อประสานงานกับหน่วยงานที่เกี่ยวข้อง
- ๕.๔ จัดการอบรมสัมมนาโดยวิธีการอภิปราย แบ่งกลุ่มทำกิจกรรม แลกเปลี่ยนความคิดเห็น
- ๕.๕ ทักเสนาศึกษาดูงานหน่วยงานอื่น และสถานที่ต่าง ๆ เพื่อนำมาประยุกต์ใช้ในการปฏิบัติงานต่อไป
- ๕.๖ ติดตามผลและประเมินผล

#### **๖. ระยะเวลาดำเนินการ / สถานที่ดำเนินการ**

๓ ปี (ปีงบประมาณ พ.ศ.๒๕๖๒-๒๕๖๔)

#### **๗. งบประมาณ**

งบประมาณรายจ่ายประจำปี สำนักปลัดเทศบาล แผนงานบริหารงานทั่วไป งานบริหารทั่วไปหมวดค่าใช้สอยประเภทรายจ่ายที่เกี่ยวข้องกับการปฏิบัติราชการที่ไม่เข้าลักษณะรายจ่ายหมวดอื่น (โครงการอบรมและศึกษาดูงานเพื่อพัฒนาศักยภาพและส่งเสริมคุณธรรมจริยธรรมให้แก่ คณะผู้บริหาร สมาชิกสภาเทศบาล พนักงานและพนักงานจ้าง จำนวน ๓๕๐,๐๐๐.- บาท

#### **๘. ผู้รับผิดชอบโครงการ**

งานกรรณการเจ้าหน้าที่ สำนักปลัดเทศบาล เทศบาลตำบลวังศาลา

#### **๙. ผลที่คาดว่าจะได้รับ**

๙.๑ คณะผู้บริหาร สมาชิกสภาเทศบาล พนักงานเทศบาล ลูกจ้างประจำ และพนักงานจ้างเทศบาลตำบลวังศาลา ได้เพิ่มพูนความรู้ ทักษะในการปฏิบัติงาน สามารถนำความรู้และประสบการณ์มาใช้พัฒนาเทศบาลได้อย่างมีประสิทธิภาพ

๙.๒ เกิดความรักความสามัคคีในหมู่คณะ เสริมสร้างความสัมพันธ์อันดีเพื่อการประสานงานและการร่วมมือในการปฏิบัติงาน สามารถแก้ไขปัญหาต่างๆ ได้เป็นอย่างดี

๙.๓ คณะผู้บริหาร สมาชิกสภาเทศบาล พนักงานเทศบาล ลูกจ้างประจำ และพนักงานจ้างเทศบาลตำบลวังศาลา เข้าใจบทบาทหน้าที่ตนเองในการพัฒนาท้องถิ่น มีทัศนคติที่ดี มีวิสัยทัศน์กว้างไกล เกิดแรงจูงใจที่จะพัฒนาเทศบาลให้เกิดความก้าวหน้าเท่าเทียมกับหน่วยงานอื่น

๙.๔ เกิดความรู้ความเข้าใจในหลักปรัชญาเศรษฐกิจพอเพียง สามารถนำมาใช้ในชีวิตรประจำวัน และใช้การปฏิบัติงานได้เป็นอย่างดี

๑.๑.๓ สร้างจิตสำนึกและความตระหนักที่จะไม่กระทำการอันเป็นการขัดกันแห่งผลประโยชน์หรือ ผลประโยชน์ทับซ้อน

๑. ชื่อโครงการ : โครงการป้องกันและแก้ไขปัญหาการทุจริตในเทศบาลตำบลวังศาลา

๒. หลักการและเหตุผล

ด้วยสถานการณ์หรือการกระทำของบุคคลมีผลประโยชน์ส่วนตนเข้ามาเกี่ยวข้องจนส่งผลกระทบต่อการตัดสินใจหรือ การปฏิบัติหน้าที่ในตำแหน่ง การกระทำดังกล่าวอาจเกิดขึ้นโดยรู้ตัวหรือไม่รู้ตัว ทั้งเจตนาหรือไม่เจตนาหรือบางเรื่องเป็น การปฏิบัติสืบทอดกันมาจนไม่เห็นว่าจะเป็นสิ่งผิดแต่อย่างใด พฤติกรรมเหล่านี้เป็นการกระทำความผิดทางจริยธรรมของ เจ้าหน้าที่ของรัฐที่ต้องคำนึงผลประโยชน์สาธารณะ (ประโยชน์ของส่วนรวม) แต่กลับตัดสินใจปฏิบัติหน้าที่โดยคำนึงถึง ประโยชน์ของตนเองหรือพวกพ้อง “ผลประโยชน์ทับซ้อน” หมายถึง สถานการณ์ที่เจ้าหน้าที่ของรัฐมีผลประโยชน์ส่วนตนอยู่ และมีการใช้อิทธิพลตาม อำนาจหน้าที่ละความรับผิดชอบเพื่อให้เกิดประโยชน์ส่วนตัว โดยก่อให้เกิดผลเสียต่อผลประโยชน์ส่วนรวม ผลประโยชน์ ทับซ้อนมีหลากหลายรูปแบบ ไม่จำกัดอยู่ในรูปของตัวเงินหรือทรัพย์สินเท่านั้น แต่รวมถึงผลประโยชน์อื่นๆ ที่ไม่ใช่รูปตัวเงิน หรือทรัพย์สินก็ได้ อาทิการแต่งตั้งพรรคพวกเข้าไปดำรงตำแหน่งในองค์กรต่างๆ ทั้งในหน่วยราชการ รัฐวิสาหกิจ และบริษัท จำกัด หรือการที่บุคคลผู้มีอำนาจที่ตัดสินใจให้ญาติพี่น้องหรือบริษัทที่ตนมีส่วนได้ส่วนเสียได้รับสัมปทานหรือผลประโยชน์จาก ทางราชการโดยมิชอบ ทั้งนี้หมายรวมถึงความขัดแย้งกันระหว่างผลประโยชน์ส่วนตนและผลประโยชน์ส่วนรวม ซึ่งใน ปีงบประมาณ พ.ศ. ๒๕๕๙ – ๒๕๖๐ หน่วยงานภาครัฐทุกหน่วยงานต้องเข้ารับการประเมินคุณธรรมและความโปร่งใสในการ ดำเนินงานของหน่วยงานภาครัฐ โดยกำหนดให้หน่วยงานควรมีการประชุมหรือสัมมนาภายในองค์กร เพื่อให้ความรู้เรื่องการป้องกันผลประโยชน์ทับซ้อนแก่เจ้าหน้าที่ เพื่อป้องกันผลประโยชน์ทับซ้อน ดังนั้น เทศบาลตำบลวังศาลา จึงทำโครงการป้องกันและแก้ไขปัญหาการทุจริตในเทศบาลตำบลวังศาลา ด้วยอบรมให้ความรู้ ความเข้าใจการป้องกันผลประโยชน์ทับซ้อน แก่บุคลากรในเทศบาลตำบลวังศาลา เพื่อป้องกันการทุจริตในการปฏิบัติราชการ และจัดกิจกรรมป้องกันผลประโยชน์ ทับซ้อน ผ่านการประชุมผู้บริหารกับพนักงานเทศบาลตำบลวังศาลา เพื่อให้พนักงานทุกคนทำงานโดยยึดถือระเบียบ กฎหมาย คุณธรรม จริยธรรม เพื่อเป็นเครื่องกำกับความประพฤติของตน เพื่อไม่ให้เกิดผลประโยชน์ทับซ้อน

๓. วัตถุประสงค์

๓.๑ เพื่อให้ความรู้ ความเข้าใจแก่บุคลากรการป้องกันผลประโยชน์ทับซ้อน

๓.๒ เพื่อเสริมสร้างพฤติกรรมและวิธีการทำงานที่สุจริตโปร่งใสของข้าราชการและเจ้าหน้าที่ของเทศบาลตำบลวังศาลา

๓.๓ เพื่อเสริมสร้างให้ข้าราชการและเจ้าหน้าที่ของเทศบาลตำบลวังศาลา มีจิตสำนึก ค่านิยม และวัฒนธรรมเรื่องความซื่อสัตย์ สุจริต มุ่งมั่นทำงานอย่างมีประสิทธิภาพ มีคุณธรรมอันมั่นคง ส่งผลให้หน่วยงานปลอดจากการทุจริตคอร์รัปชัน มุ่งสู่การเป็นข้าราชการท้องถิ่นไทยใสสะอาด

๔. เป้าหมาย

บุคลากรของเทศบาลตำบลวังศาลา

๕. พื้นที่ดำเนินการ เทศบาลตำบลวังศาลา

**๖. วิธีการดำเนินการ**

จัดอบรม ให้ความรู้เรื่องผลประโยชน์ทับซ้อน แก่บุคลากรของเทศบาลตำบลวังศาลา

**๗. ระยะเวลาการดำเนินการ**

๓ ปี (ปีงบประมาณ พ.ศ. ๒๕๖๒ – ๒๕๖๔)

**๘. งบประมาณในการดำเนินโครงการ**

จำนวน ๕๐,๐๐๐ บาท

**๙. ผู้รับผิดชอบโครงการ**

สำนักปลัดเทศบาล เทศบาลตำบลวังศาลา

**๑๐. ตัวชี้วัด/ผลลัพธ์**

ตัวชี้วัด บุคลากรของเทศบาลตำบลวังศาลา มีความเข้าใจเรื่องผลประโยชน์ทับซ้อน

ผลลัพธ์ บุคลากรของเทศบาลตำบลวังศาลา มีความรู้เกี่ยวกับผลประโยชน์ทับซ้อน และมีความประพฤติปฏิบัติงานไม่ยุ่งเกี่ยวกับผลประโยชน์ทับซ้อน

## ๑.๒ การสร้างจิตสำนึกและความตระหนักแก่ประชาชนทุกภาคส่วนในท้องถิ่น

### ๑.๒.๑ สร้างจิตสำนึกและความตระหนักในการต่อต้านการทุจริต

๑. **ชื่อโครงการ** โครงการอบรมและศึกษาดูงานเพื่อพัฒนาศักยภาพและส่งเสริมคุณธรรมจริยธรรมให้แก่ คณะผู้บริหาร สมาชิกสภาเทศบาล พนักงานและพนักงานจ้าง เทศบาลตำบลวังศาลา

### ๒. **หลักการและเหตุผล**

ตามรัฐธรรมนูญแห่งราชอาณาจักรไทย ปี ๒๕๖๐ มาตรา ๒๘๓ กำหนดให้องค์กรปกครองส่วนท้องถิ่น มีอำนาจหน้าที่โดยทั่วไปในการดูแลและจัดทำบริการสาธารณะเพื่อประโยชน์ของประชาชนในท้องถิ่น และย่อมมีความเป็นอิสระในการกำหนดนโยบาย การบริหาร การจัดการบริการสาธารณะ การบริหารงานบุคคลการเงิน และการคลัง และมีอำนาจหน้าที่ของตนเองโดยเฉพาะ โดยต้องคำนึงถึงความสอดคล้องกับการพัฒนาของจังหวัด และประเทศเป็นส่วนรวม ประกอบกับพระราชบัญญัติกำหนดแผนและขั้นตอนการกระจายอำนาจให้แก่องค์กรปกครองส่วนท้องถิ่น พ.ศ.๒๕๔๒ และพระราชบัญญัติเทศบาล พ.ศ. ๒๔๙๖ แก้ไขเพิ่มเติมถึง (ฉบับที่ ๑๓) พ.ศ. ๒๕๕๒ มุ่งเน้นให้องค์กรปกครองส่วนท้องถิ่นเป็นหน่วยงานหลักในการจัดทำบริการสาธารณะเพื่อประโยชน์ของประชาชนอย่างทั่วถึงครบถ้วนตามอำนาจหน้าที่ โดยใช้วิธีการบริหารจัดการบ้านเมืองที่ดี มีการกระจายอำนาจให้ท้องถิ่นพึ่งตนเองและตัดสินใจในกิจการท้องถิ่นได้เอง ตลอดจนการส่งเสริมและสนับสนุนการมีส่วนร่วมของประชาชน ทั้งในด้านการกำหนดนโยบายการพัฒนาท้องถิ่น การตรวจสอบการดำเนินงานขององค์กรปกครองส่วนท้องถิ่น ส่งผลให้ภารกิจและความรับผิดชอบขององค์กรปกครองส่วนท้องถิ่นเพิ่มมากขึ้น อีกทั้งจากกระแสการเปลี่ยนแปลงของโลกที่เกิดขึ้นอย่างรวดเร็ว ส่งผลทำให้การดำเนินชีวิตและการปฏิบัติงานได้รับผลกระทบทั้งทางตรงและทางอ้อมและเพื่อให้เทศบาลตำบลวังศาลา สามารถดำเนินงานได้อย่างมีประสิทธิภาพและประสิทธิผล สามารถตอบสนองความต้องการของประชาชนในท้องถิ่นได้อย่างแท้จริงเกิดความคุ้มค่าเป็นประโยชน์โปร่งใสและตรวจสอบได้ อันจะทำให้ท้องถิ่นมีการพัฒนาอย่างมั่นคงและยั่งยืนรวมถึงการน้อมนำศาสตร์พระราชานำมาใช้ในการส่งเสริมคุณธรรมจริยธรรมให้แก่องค์กรปกครองส่วนท้องถิ่น

เทศบาลตำบลวังศาลาจึงได้จัดทำโครงการอบรมและศึกษาดูงานเพื่อพัฒนาศักยภาพและส่งเสริมคุณธรรมจริยธรรมให้แก่องค์กรปกครองส่วนท้องถิ่น คณะผู้บริหาร สมาชิกสภาเทศบาล พนักงานและพนักงานจ้าง ขึ้นเป็นประจำทุกปีโดยมุ่งเน้นพัฒนาความรู้ความเข้าใจเกี่ยวกับการบริหารงาน และการปฏิบัติงาน เพื่อใช้เป็นแนวทางในการปฏิบัติงานร่วมกันได้อย่างมีประสิทธิภาพ และให้เป็นไปตาม พ.ร.บ.บริหารงานบุคคลส่วนท้องถิ่น พ.ศ.๒๕๔๒ หมวด ๖ การเพิ่มพูนประสิทธิภาพและเสริมสร้างแรงจูงใจในการปฏิบัติราชการในข้อ ๑๖ กำหนดให้มีการเพิ่มพูน ความรู้ทักษะ ทศนคติ ความประพฤติ คุณธรรมและจริยธรรม เพื่อเป็นการเสริมสร้างและพัฒนาประสิทธิภาพในการปฏิบัติราชการ และปฏิบัติงานของพนักงานส่วนท้องถิ่น

### ๓. **วัตถุประสงค์**

๓.๑ เพื่อเพิ่มพูนความรู้ ประสบการณ์ในการปฏิบัติงาน สามารถนำความรู้ที่ได้มาพัฒนาองค์กร และแลกเปลี่ยนความคิดเห็นระหว่างหน่วยงานต่างๆ

๓.๒ เพื่อเสริมสร้างองค์ความรู้ด้านการต่อต้านการทุจริตแก่คณะผู้บริหารท้องถิ่น สมาชิกสภาเทศบาล พนักงานและพนักงานจ้าง

๓.๓ เพื่อพัฒนาการทำงานแบบบูรณาการ การแก้ไขปัญหา การปรับปรุงระบบขั้นตอนการปฏิบัติงาน การทำงานเป็นทีมและเกิดความรักความสามัคคีในหมู่คณะ



- ๓.๔ เพื่อพัฒนาทัศนคติ ปลุกฝังจิตสำนึกที่ดีทั้งต่อองค์กร ต่อผู้อื่น ต่อตนเองและสาธารณชน มุ่งปฏิบัติหน้าที่ราชการเพื่อประโยชน์ของประชาชน เสียสละประโยชน์ส่วนตัวเพื่อประโยชน์ส่วนรวม
- ๓.๕ เพื่อสร้างจิตสำนึกและความตระหนักในการประพฤติตามประมวลจริยธรรมแก่คณะผู้บริหารท้องถิ่น สมาชิกสภาเทศบาล พนักงานและพนักงานจ้าง
- ๓.๖ เพื่อให้มีความเข้าใจในหลักเศรษฐกิจพอเพียง

#### **๔. เป้าหมาย**

คณะผู้บริหาร สมาชิกสภาเทศบาล พนักงานเทศบาล ลูกจ้างประจำ และพนักงานจ้างของเทศบาลตำบลวังศาลา

#### **๕. วิธีดำเนินการ**

- ๕.๑ ขออนุมัติโครงการและงบประมาณ
- ๕.๒ แต่งตั้งเจ้าหน้าที่รับผิดชอบเพื่อดำเนินการตามโครงการ
- ๕.๓ ติดต่อประสานงานกับหน่วยงานที่เกี่ยวข้อง
- ๕.๔ จัดการอบรมสัมมนาโดยวิธีการอภิปราย แบ่งกลุ่มทำกิจกรรม แลกเปลี่ยนความคิดเห็น
- ๕.๕ ทักตักศึกษาดูงานหน่วยงานอื่น และสถานที่ต่าง ๆ เพื่อนำมาประยุกต์ใช้ในการปฏิบัติงานต่อไป
- ๕.๖ ติดตามผลและประเมินผล

#### **๖. ระยะเวลาดำเนินการ / สถานที่ดำเนินการ ๓ ปี (ปีงบประมาณ พ.ศ.๒๕๖๒-๒๕๖๔)**

#### **๗. งบประมาณ**

งบประมาณรายจ่ายประจำปี สำนักปลัดเทศบาล แผนงานบริหารงานทั่วไป งานบริหารทั่วไปหมวดค่าใช้สอยประเภทรายจ่ายที่เกี่ยวข้องเนื่องกับการปฏิบัติราชการที่ไม่เข้าลักษณะรายจ่ายหมวดอื่น (โครงการอบรมและศึกษาดูงานเพื่อพัฒนาศักยภาพและส่งเสริมคุณธรรมจริยธรรมให้แก่คณะผู้บริหาร สมาชิกสภาเทศบาล พนักงานและพนักงานจ้าง จำนวน ๓๕๐,๐๐๐.- บาท

#### **๘. ผู้รับผิดชอบโครงการ**

งานเจ้าหน้าที่ สำนักปลัดเทศบาล เทศบาลตำบลวังศาลา

#### **๙. ผลที่คาดว่าจะได้รับ**

- ๙.๑ คณะผู้บริหาร สมาชิกสภาเทศบาล พนักงานเทศบาล ลูกจ้างประจำ และพนักงานจ้างเทศบาลตำบลวังศาลา ได้เพิ่มพูนความรู้ ทักษะในการปฏิบัติงาน สามารถนำความรู้และประสบการณ์มาใช้พัฒนาเทศบาลได้อย่างมีประสิทธิภาพ
- ๙.๒ เกิดความรักความสามัคคีในหมู่คณะ เสริมสร้างความสัมพันธ์อันดีเพื่อการประสานงานและการร่วมมือในการปฏิบัติงาน สามารถแก้ไขปัญหาต่างๆ ได้เป็นอย่างดี
- ๙.๓ คณะผู้บริหาร สมาชิกสภาเทศบาล พนักงานเทศบาล ลูกจ้างประจำ และพนักงานจ้างเทศบาลตำบลวังศาลา เข้าใจบทบาทหน้าที่ตนเองในการพัฒนาท้องถิ่น มีทัศนคติที่ดี มีวิสัยทัศน์กว้างไกล เกิดแรงจูงใจที่จะพัฒนาเทศบาลให้เกิดความก้าวหน้าเท่าเทียมกับหน่วยงานอื่น
- ๙.๔ เกิดความรู้ความเข้าใจในหลักปรัชญาเศรษฐกิจพอเพียง สามารถนำมาใช้ในชีวิตประจำวัน และใช้การปฏิบัติงานได้เป็นอย่างดี

## ๑.๒.๒ สร้างจิตสำนึกและความตระหนักในการรักษาประโยชน์สาธารณะ

### ๑. ชื่อโครงการ : โครงการรณรงค์คัดแยกขยะในชุมชน

#### ๒. หลักการและเหตุผล

ด้วยสถานการณ์ปัจจุบันในด้านปัญหาขยะมูลฝอยในประเทศไทยเป็นปัญหาที่สำคัญของประเทศไทยเป็นอย่างมาก จึงส่งผลกระทบต่อมากมายให้กับประชาชน สัตว์ และสิ่งแวดล้อมต่างๆ เพื่อเป็นการต่อยอดในด้านการบริหารจัดการขยะมูลฝอยจากเดิมที่เป็นไปตามแนวทางพระราชบัญญัติ ๑ ปี (พ.ศ.๒๕๕๙ - ๒๕๖๐) โดยการเร่งรัดให้ประชาชนได้มีส่วนร่วมในการคัดแยกขยะมูลฝอยจากต้นทางในครัวเรือน และการให้หน่วยงานที่รับผิดชอบในส่วนต่างๆ เข้าถึงแหล่งชุมชน เพื่อการรณรงค์ประชาสัมพันธ์ให้ทราบถึงรายละเอียดและความประสงค์ที่จะสื่อสารออกไปให้ประชาชนได้รับรู้และเข้าใจถึงปัญหาของขยะมูลฝอยในปัจจุบันที่จะเกิดขึ้น

เมื่อวันที่ ๒๖ สิงหาคม ๒๕๕๗ คณะรักษาความสงบแห่งชาติ (คสช.) ได้เห็นชอบในด้านการจัดการขยะมูลฝอยและของเสียอันตราย ประกอบด้วย ๔ กิจกรรม คือ ๑. การเร่งจัดการขยะมูลฝอยสะสมในสถานที่กำจัดขยะพื้นที่วิกฤติ ๒. ให้มีรูปแบบที่เหมาะสมเพื่อจัดการกับขยะที่เข้ามาใหม่ โดยเน้นจากการคัดแยกขยะจากต้นทาง และการแปรรูปพลังงานจากขยะ ๓. จัดระเบียบมาตรการบริหารจัดการขยะมูลฝอยและของเสียอันตราย ๔. การสร้างวินัยของคนในชาติมุ่งสู่การจัดการที่ยั่งยืน

ทั้งนี้ กองสาธารณสุขและสิ่งแวดล้อม เทศบาลตำบลวังศาลาได้ตระหนักถึงปัญหาของขยะมูลฝอยในปัจจุบันเป็นอย่างมาก จึงดำเนินการจัดโครงการรณรงค์คัดแยกขยะในชุมชน ประจำปี ๒๕๖๐ มาก่อนแล้วนั้น ในพื้นที่ตำบลวังศาลา หมู่ที่ ๒, ๓, ๕, ๖ และหมู่ที่ ๑๐ เพื่อเป็นการตอบสนองตามแบบแผนนโยบายของรัฐบาลตามแนวทางพระราชบัญญัติ ๑ ปี (พ.ศ.๒๕๕๙ - ๒๕๖๐) และกองสาธารณสุขฯ ได้จัดกิจกรรมต่างๆ ตามที่คณะรักษาความสงบแห่งชาติ (คสช.) ได้กล่าวไว้ข้างต้น เพื่อเป็นการปลูกฝังในประชาชน เยาวชน และกลุ่มผู้นำต่างๆ รวมถึงตามสถานประกอบการในพื้นที่ตำบลวังศาลาให้มีการคัดแยกขยะมูลฝอยเพื่อให้ก่อเกิดเป็นรายได้ กองสาธารณสุขฯ ได้ทำการประเมิน และสรุปยอดของขยะมูลฝอยในชุมชนก่อนที่จะมีการดำเนินโครงการรณรงค์คัดแยกขยะในชุมชน ประจำปี ๒๕๖๐ เมื่อปีงบประมาณรายจ่าย ประจำปีงบประมาณ พ.ศ. ๒๕๖๐ ปริมาณของขยะเฉลี่ย ๑๒ ตัน/วัน โดยเสียค่ากำจัดขยะมูลฝอยในราคาตันละ ๖๕๐ บาท แต่เมื่อได้มีการดำเนินโครงการฯ ดังกล่าว ไปแล้วทำให้เห็นผลได้ชัดเจนมากขึ้นตามวัตถุประสงค์ของโครงการในการลดปริมาณของขยะในชุมชน ซึ่งปริมาณของขยะในชุมชนลดลงเฉลี่ย ๗ ตัน/วัน เพื่อเป็นการสานต่อตามแนวทางพระราชบัญญัติในการบริหารจัดการขยะมูลฝอย ดังนี้

๑. เพื่อให้สถานะสิ่งแวดล้อมเป็นอยู่ที่ดีขึ้นเมื่อปลอดขยะมูลฝอยในชุมชน
๒. เพื่อประชาชนได้มีความตระหนักและความเข้าใจในมีจิตสำนึกในการคัดแยกขยะจากต้นทาง
๓. เพื่อให้ประชาชน เยาวชน และกลุ่มผู้นำได้มีส่วนร่วมในกิจกรรมต่างๆ ตามโครงการรณรงค์คัดแยกขยะในชุมชน ประจำปี ๒๕๖๑ เพื่อเป็นการถ่ายทอดองค์ประกอบให้กับประชาชนในพื้นที่ ตำบลวังศาลาให้เกิดการกระตุ้นต้นตอเกี่ยวกับปัญหาที่จะเกิดขึ้นจากขยะมูลฝอยหากไม่มีการคัดแยกขยะโดยเน้นจากขยะที่ได้มีการคัดแยกนำมาใช้ประโยชน์ในการสร้างรายได้ให้กับชุมชนและสังคมต่อไป

๔. เพื่อเป็นการลดค่าใช้จ่ายในการกำจัดขยะมูลฝอยหากปริมาณของขยะในชุมชนลดลง ตามนโยบายการบริหารจัดการขยะมูลฝอย ตามแนวทางพระราชบัญญัติ กองสาธารณสุขและสิ่งแวดล้อม จึงจัดทำโครงการรณรงค์คัดแยกขยะในชุมชน ประจำปี ๒๕๖๑ ตามกลุ่มเป้าหมาย จำนวน ๑๐ หมู่บ้าน เพื่อให้เป็นไปตลอด

กลุ่มทฤษฎีคริวเรื้อนในพื้นที่ตำบลวังศาลา ตามวัตถุประสงค์ของรัฐบาล (คสช.) ตามนโยบายการบริหารจัดการ  
ขยะมูลฝอยต่อไป

### ๓. วัตถุประสงค์

๑. เพื่อให้ประชาชนและเยาวชนได้รับความรู้ ความเข้าใจ ในเรื่องของการลดปริมาณขยะ การ  
คัดแยกขยะ และใช้ประโยชน์ขยะมูลฝอยตั้งแต่ต้นทางโดยเริ่มจากครัวเรือนและขยายผลไปสู่ชุมชน/หมู่บ้าน
๒. เพื่อลดปริมาณขยะมูลฝอยในชุมชนให้มีปริมาณลดลง
๓. เพื่อลดภาระค่าใช้จ่ายในการกำจัดขยะมูลฝอยให้น้อยลง
๔. เพื่อเป็นหมู่บ้านต้นแบบในชุมชนปลอดขยะ

### ๔. กลุ่มเป้าหมาย

๑. ประชาชนในพื้นที่ตำบลวังศาลา จำนวน ๑๐ หมู่บ้าน
๒. สถานศึกษาและสถานศาสนา เช่น วัด โรงเรียน ทุกแห่งในพื้นที่ตำบลวังศาลา
๓. กลุ่มผู้นำในชุมชน กลุ่มบริษัทเอกชน และสถานประกอบการ ทุกแห่งในพื้นที่ตำบลวังศาลา

### ๕. พื้นที่ดำเนินการ

๑. หมู่บ้านทุกหมู่ จำนวน ๑๐ หมู่บ้าน(ศาลาประชาคมหมู่บ้าน)
๒. โรงเรียน จำนวน ๔ แห่ง ในพื้นที่ตำบลวังศาลา

### ๖. วิธีดำเนินการ

๑. เสนอโครงการฯ เพื่อขออนุมัติผู้บังคับบัญชาตามลำดับ
๒. แต่งตั้งคณะทำงานด้านการบริหารจัดการขยะมูลฝอย “จังหวัดสะอาด” ตามโครงการรณรงค์  
คัดแยกขยะในชุมชน ประจำปี ๒๕๖๑
๓. ดำเนินการตามกิจกรรมการจัดการขยะ ณ แหล่งกำเนิดโดยวิธี
  - ๓.๑ ประชาสัมพันธ์โครงการผ่านสื่อต่างๆ เช่น เสียงตามสาย ,ป้ายประชาสัมพันธ์,หออกระจายข่าวหมู่บ้าน
  - ๓.๒ ลงพื้นที่รับสมัครผู้เข้าร่วมโครงการฯ
  - ๓.๓ การจัดกิจกรรมอบรมให้ความรู้ตามหลัก ๓ R ประชาธิรัฐ ให้กับกลุ่มเป้าหมายที่เข้าร่วม  
โครงการ(ตามวัน เวลาที่กำหนด)
  - ๓.๔ จัดทำห้วงทองคำ(ห้วงคัดแยกขยะรีไซเคิล) ให้แก่กลุ่มเป้าหมายและลงพื้นที่แจกห้วงคัดแยก
  - ๓.๕ การจัดกิจกรรมธนาคารขยะ ให้กับโรงเรียนและชุมชนเพื่อเป็นแหล่งเรียนรู้การจัดการ  
ขยะ
  - ๓.๖ การจัดกิจกรรมทำน้ำสกัดชีวภาพและปุ๋ยหมัก เพื่อเป็นการให้ประชาชนในชุมชนสร้างเป็น  
เครือข่ายในการนำของในครัวเรือน เช่น เศษผัก เศษอาหาร และผลไม้ เพื่อมาทำน้ำสกัดชีวภาพแบบไร้สารเคมี
  - ๓.๗ การจัดกิจกรรมผ้าป่าขยะรีไซเคิล เพื่อเป็นการให้ประชาชนได้ร่วมทำบุญที่เกิดจากการ  
บริจาคขยะรีไซเคิล เพื่อนำไปขายเป็นรายได้ในการทำบุญตามสถานที่วัดในตำบลวังศาลา“เปลี่ยนขยะให้เป็นทองบุญ”
  - ๓.๘ ดำเนินการประกวดหมู่บ้านต้นแบบ/ชุมชน(การมอบใบประกาศเพื่อเป็นขวัญและกำลังใจ)
๔. การจัดการของเสียอันตรายจากชุมชนเพื่อความปลอดภัยต่อระบบสุขภาพ
  - จัดตั้งผู้จำแนกขยะอันตรายแยกประเภท

๕. การประเมินประสิทธิภาพและประสิทธิผลในการดำเนินโครงการฯ

๕.๑ สมุดบัญชีครัวเรือนขยะรีไซเคิล (เทศบาลตำบลวังศาลา)

๕.๒ แหล่งชุมชนที่มีปริมาณขยะที่ลดลง

๕.๓ การประเมินตัวชี้วัดของโครงการฯ (ความพึงพอใจ)

**๗. ระยะเวลาในการดำเนินงาน**

ปีงบประมาณ พ.ศ.๒๕๖๒ – ๒๕๖๓

**๘. ผู้รับผิดชอบโครงการ**

กองสาธารณสุขและสิ่งแวดล้อม เทศบาลตำบลวังศาลา

**๙. งบประมาณ**

จำนวน ๒๐๐,๐๐๐ บาท

**๑๐. ผลที่คาดว่าจะได้รับ**

๑. ประชาชนมีจิตสำนึกและเกิดความร่วมมือในการคัดแยกขยะมูลฝอยจากครัวเรือนและนำกลับมาใช้ประโยชน์ใหม่ได้ช่วยเพิ่มมูลค่าจากขยะรีไซเคิลเป็นการสร้างรายได้ให้กับครัวเรือน

๒. การเป็นแหล่งชุมชนต้นแบบปลอดขยะ หมู่บ้านสะอาด

๓. ลดค่าใช้จ่ายในการกำจัดขยะมูลฝอยในพื้นที่

๔. ปริมาณขยะมูลฝอยในพื้นที่เป้าหมายลดลงมากกว่าร้อยละ ๑๕ ของพื้นที่แต่ละหมู่บ้าน

### ๑.๒.๓ การสร้างจิตสำนึกและความตระหนักในการปฏิบัติตนตามหลักปรัชญาเศรษฐกิจพอเพียง

๑. ชื่อโครงการ : โครงการส่งเสริมอาชีพตามแนวหลักเศรษฐกิจพอเพียง

#### ๒. หลักการและเหตุผล

##### ๒.๑ หลักแนวคิดปรัชญาเศรษฐกิจพอเพียง

ปรัชญาของเศรษฐกิจพอเพียง เป็นปรัชญาที่ชี้แนะแนวทางการดำรงอยู่และปฏิบัติตนในทางที่ควรจะเป็น โดยมีพื้นฐานมาจากวิถีชีวิตดั้งเดิมของสังคมไทย สามารถนำมาประยุกต์ใช้ได้ตลอดเวลาและเป็นการมองโลกเชิงระบบที่มีการเปลี่ยนแปลงอยู่ตลอดเวลา มุ่งเน้นการรอดพ้นจากภัยและวิกฤต เพื่อความมั่นคงและยั่งยืนของการพัฒนา ซึ่งตั้งอยู่บนพื้นฐานทางสายกลางและการพัฒนาอย่างเป็นขั้นตอน คำนึงถึงความพอประมาณ ความมีเหตุผล การสร้างภูมิคุ้มกันที่ดีในตัว ตลอดจนใช้ความรู้ความรอบคอบ และคุณธรรม ประกอบการวางแผน การตัดสินใจและการกระทำ สามารถนำมาประยุกต์ใช้กับการปฏิบัติตนได้ในทุกระดับ ทุกด้าน ทั้งด้านเศรษฐกิจ สังคม สิ่งแวดล้อม ความรู้และเทคโนโลยี

##### ๒.๒ นโยบายรัฐบาล

ตามนโยบายคณะกรรมการรักษาความสงบแห่งชาติ (คสช.) และรัฐบาลปัจจุบัน ให้ความสำคัญกับความเป็นอยู่ของเกษตรกร ซึ่งที่ผ่านมามีนโยบายในการช่วยเหลือดูแลเกษตรกรรายย่อยและประชาชนส่วนใหญ่ของประเทศ ไม่ว่าจะเป็นการลดต้นทุนการผลิต รวมทั้งส่งเสริมและสนับสนุนให้มีการผลิตที่มีคุณภาพได้มาตรฐาน ปลอดภัย ตลอดห่วงโซ่การผลิต

##### ๒.๓ แผนพัฒนาสามปี พ.ศ. ๒๕๖๒ – ๒๕๖๔ เทศบาลตำบลวังศาลา

ยุทธศาสตร์จังหวัดที่ ๓ ส่งเสริมความเป็นเมืองน่าอยู่ ยุทธศาสตร์การพัฒนาของ อปท. ในเขตจังหวัดที่ ๑ ยุทธศาสตร์การพัฒนาด้านเศรษฐกิจ และยุทธศาสตร์ด้านการพัฒนาของ อปท. ในเขตจังหวัดที่ ๓ การพัฒนาด้านสังคม ยุทธศาสตร์การพัฒนาเศรษฐกิจและส่งเสริมคุณภาพชีวิต แนวทางการสนับสนุนการดำรงชีวิตตามแนวเศรษฐกิจพอเพียง

ตามแนวคิดปรัชญาเศรษฐกิจพอเพียงตามแนวพระราชดำริของ พระบาทสมเด็จพระปรมินทรมหาภูมิพลอดุลยเดช ซึ่งยึดทางสายกลางบนพื้นฐานของความสมดุลพอดี รู้จักประมาณอย่างมีเหตุผล มีความรอบรู้เท่าทันโลก เน้นแนวทางในการดำเนินชีวิต เพื่อมุ่งให้เกิดการพัฒนาที่ยั่งยืนและความอยู่ดีมีสุขของคนไทย ซึ่งคณะกรรมการรักษาความสงบแห่งชาติ (คสช.) และรัฐบาลปัจจุบัน ได้น้อมนำมาเป็นนโยบายและพัฒนาให้ความสำคัญกับความเป็นอยู่ของเกษตรกร เน้น “คน” เป็นศูนย์กลางการพัฒนา อีกทั้งพัฒนานั้นจะต้องเริ่มตั้งแต่คนที่อยู่ในระดับครัวเรือน ระดับท้องถิ่น จึงจะเป็นการพัฒนาอย่างยั่งยืน สำหรับการพัฒนาการเกษตรในพื้นที่ตำบลวังศาลา อำเภอท่าม่วง จังหวัดกาญจนบุรี อยู่ภายใต้การบริหารจัดการดูแลโดยเทศบาลตำบลวังศาลา มีอำนาจหน้าที่ที่จะเข้าไปดำเนินการแก้ไขปัญหาในเขตพื้นที่ให้ตรงกับความต้องการของประชาชน ตามภารกิจที่ถูกกำหนดอยู่ในพระราชบัญญัติเทศบาล พ.ศ.๒๕๔๖ แก้ไขเพิ่มเติมถึง (ฉบับที่ ๑๓) พ.ศ. ๒๕๕๒ มาตรา ๕๑ (๕) บำรุงและส่งเสริมการทำมาหากินของราษฎร และตามพระราชบัญญัติกำหนดแผนและขั้นตอนการกระจายอำนาจให้องค์กรปกครองส่วนท้องถิ่น พ.ศ.๒๕๔๒ แก้ไข

เพิ่มเติม (ฉบับที่ ๓) พ.ศ. ๒๕๕๐ และรวมกฎหมายอื่น รวมทั้งสอดคล้องกับภารกิจ แผนพัฒนาเศรษฐกิจและสังคมแห่งชาติ แผนพัฒนาจังหวัด แผนพัฒนาอำเภอ แผนพัฒนาตำบล นโยบายรัฐบาล และนโยบายของผู้บริหารท้องถิ่นเป็นสำคัญ

เทศบาลตำบลวังศาลา ได้ตระหนักและเห็นถึงความสำคัญของหลักเศรษฐกิจพอเพียงเป็นอย่างมาก จึงได้จัดทำโครงการส่งเสริมอาชีพตามแนวหลักเศรษฐกิจพอเพียง ประจำปีงบประมาณ พ.ศ. ๒๕๖๐ ขึ้น เพื่อส่งเสริมการสร้างรายได้เนื่องจากรายได้ประชาชนในตำบลวังศาลาส่วนใหญ่มาจากการประกอบอาชีพเกษตรกรรม และนำความรู้ที่ได้รับมาเป็นแนวทางให้การพัฒนาการเกษตรของตนเอง เกิดการรวมกลุ่ม พัฒนาการเกษตรระดับตำบล นำไปสู่การพัฒนาในด้านอื่นๆ อย่างมีประสิทธิภาพและพัฒนาได้อย่างยั่งยืน

### ๓. วัตถุประสงค์

๑. เพื่อให้ผู้เข้าร่วมกิจกรรมได้มีความรู้ความเข้าใจการใช้ชีวิตประจำวันตามหลักการของความพอเพียง ความพอดีการใช้ชีวิตอย่างรอบคอบ ตามหลักเศรษฐกิจพอเพียง
๒. เพื่อให้ผู้เข้าร่วมโครงการสำนึกถึงพระมหากรุณาธิคุณ และตระหนักถึงความห่วงใยของพระบาทสมเด็จพระปรมินทรมหาภูมิพลอดุลยเดช
๓. เพื่อส่งเสริมให้เกษตรกรเกิดการแลกเปลี่ยนเรียนรู้ด้านวิชาการ แลกเปลี่ยนประสบการณ์ระหว่างเกษตรกร เจ้าหน้าที่ ผู้นำชุมชน และหน่วยงานต่าง ๆ
๔. เพื่อให้ผู้ร่วมโครงการมีโอกาสเรียนรู้ เข้าถึงหลักปรัชญาเศรษฐกิจพอเพียง สำหรับใช้ในชีวิตรประจำวันสามารถลดรายจ่าย เพิ่มรายได้ในครัวเรือน

### ๔. เป้าหมาย

ผู้นำหมู่บ้าน กำนัน/ผู้ใหญ่บ้าน/ผู้ช่วยผู้ใหญ่บ้าน/สารวัตรกำนัน ตัวแทนกลุ่มเกษตรกร ประธานกลุ่มอาชีพ คณะผู้บริหาร สมาชิกสภาเทศบาล ผู้นำกลุ่มต่างๆ และเจ้าหน้าที่ที่เกี่ยวข้อง จำนวนประมาณ ๖๐ คน

### ๕. วิธีดำเนินการ

๑. สำรวจเกษตรกร ผู้นำชุมชน และผู้ประสงค์เข้าร่วมโครงการ
๒. ขออนุมัติโครงการและงบประมาณดำเนินโครงการ
๓. ติดต่อประสานงานกับวิทยากรและสถานที่ที่จะเดินทางไปศึกษาดูงาน
๔. ประชุมชี้แจงคณะผู้บริหาร เจ้าหน้าที่ เพื่อซักซ้อมความเข้าใจ เกี่ยวกับวิธีการดำเนินงาน
๕. ดำเนินโครงการ
  - จัดการฝึกอบรม
  - จัดการศึกษาดูงานนอกสถานที่
๖. ติดตามและประเมินผลการดำเนินงาน

### ๖. งบประมาณ

งบประมาณ ๒๐,๐๐๐ บาท

### ๗. ระยะเวลาดำเนินการ

ดำเนินการ ๓ ปี ประจำปีงบประมาณ ๒๕๖๒-๒๕๖๔

๘. สถานที่ดำเนินการ/กิจกรรมดำเนินการ

๑. จัดการฝึกอบรมให้ความรู้การเข้าถึงข้อมูลข่าวสารและบริการทางสังคม รวมถึงพระราชปณิธานของพระบาทสมเด็จพระปรมินทรมหาภูมิพลอดุลยเดช และหลักปรัชญาเศรษฐกิจพอเพียง ณ ศาลาประชาคมเทศบาลตำบลวังศาลา

๒. ศึกษาดูงานนอกสถานที่ ณ ศูนย์การเรียนรู้เศรษฐกิจพอเพียง หรือโครงการตามพระราชดำริ

๙. ผู้รับผิดชอบโครงการ

งานพัฒนาชุมชน สำนักปลัดเทศบาล เทศบาลตำบลวังศาลา

๑๐. ผลที่คาดว่าจะได้รับ

๑๐.๑ ผู้เข้าร่วมโครงการมีความรู้ความเข้าใจในเรื่องการใช้ชีวิตตามแนวทางหลักเศรษฐกิจพอเพียง และนำความรู้ที่ได้รับไปเผยแพร่ให้กับประชาชนในชุมชน

๑๐.๒ ผู้เข้าร่วมโครงการได้มีความสำนึกถึงพระมหากรุณาธิคุณและรู้สึกถึงความห่วงใยของพระบาทสมเด็จพระปรมินทรมหาภูมิพลอดุลยเดชเป็นอย่างยิ่ง

๑๐.๓ ผู้เข้าร่วมโครงการได้นำความรู้ที่ได้รับไปต่อยอดให้กับประชาชนในชุมชน เพื่อปรับลดรายจ่ายและเพิ่มรายได้ให้กับครอบครัว และให้ใช้ชีวิตอย่างพอเพียง

๑๐.๔ ผู้เข้าร่วมโครงการได้ทำกิจการร่วมกัน เกิดความรักความสามัคคีในหมู่คณะ สามารถรวมกลุ่มการนำหลักเศรษฐกิจพอเพียงมาประยุกต์ใช้ได้อย่างถูกต้องและสร้างชุมชนให้เข้มแข็ง

### ๑.๓ การสร้างจิตสำนึกและความตระหนักแก่เด็กและเยาวชน

#### ๑.๓.๑ สร้างจิตสำนึกและความตระหนักในความซื่อสัตย์สุจริต

#### ๑. ชื่อโครงการ โครงการอบรมคุณธรรมจริยธรรมให้กับเด็กและเยาวชน

#### ๒. หลักการและเหตุผล

เด็กและเยาวชน เป็นกำลังสำคัญในการพัฒนาประเทศให้เจริญก้าวหน้า ทั้งทางด้านเศรษฐกิจ สังคมและความมั่นคงของชาติในอนาคต เยาวชนที่มีคุณภาพนอกจากจะมีสุขภาพกาย สุขภาพจิต และมีสติปัญญาที่ดีแล้วยังต้องมีคุณธรรม จริยธรรม เป็นองค์ประกอบที่สำคัญในการดำเนินชีวิตอีกด้วย จึงจะเป็นบุคคลที่เรียกว่าเป็นมนุษย์ที่สมบูรณ์ มีภูมิคุ้มกัน ยืนหยัดอยู่ในสังคมได้อย่างมีความสุข

การอบรมส่งเสริมด้านคุณธรรม จริยธรรมและพัฒนาจิตแก่เด็ก เยาวชน เป็นหน้าที่ของทุกองค์กรที่จะต้องให้ความสำคัญเป็นอันดับแรก ตลอดจนให้การสนับสนุนในการเสริมสร้างเด็ก เยาวชนให้เป็นคนดี เป็นที่ต้องการของสังคมและประชาชนทั่วไป ให้สามารถดำรงตนในสังคมได้อย่างมีความสุขได้ เทศบาลตำบลวังศาลาในฐานะองค์กรปกครองส่วนท้องถิ่น ซึ่งตามพระราชบัญญัติเทศบาล พ.ศ.๒๕๕๖ แก้ไขเพิ่มเติม (ฉบับที่ ๑๓) พ.ศ.๒๕๕๒ มาตรา ๕๐(๗) มีหน้าที่ส่งเสริมการพัฒนาสตรี เด็ก เยาวชน ผู้สูงอายุ และผู้พิการ และได้ตระหนักถึงความสำคัญในเรื่องนี้เป็นอย่างมาก จึงได้จัดทำโครงการอบรมคุณธรรม จริยธรรมให้กับเด็กและเยาวชนขึ้นโดยความร่วมมือกับโรงเรียนภายในเขตเทศบาลตำบลวังศาลาทั้ง ๔ โรงเรียนโดยการจัดกิจกรรมลูกเสือ – เนตรนารี เป็นกิจกรรมที่ส่งเสริมให้นักเรียนมีพัฒนาการด้านระเบียบวินัยค่านิยมที่พึงประสงค์ ตลอดจนการอยู่ร่วมกันในสังคมได้อย่างมีความสุข

#### ๓. วัตถุประสงค์

- ๒.๑ เพื่อส่งเสริมและปลูกฝังคุณธรรมด้านต่าง ๆ
- ๒.๒ เพื่อฝึกฝนการอยู่ร่วมกันในสังคม รู้จักการให้ความช่วยเหลือซึ่งกันและกัน
- ๒.๓ เพื่อปลูกฝังความรัก ความสามัคคีในหมู่คณะ
- ๒.๔ เพื่อเป็นการส่งเสริม พัฒนาเด็กและเยาวชนให้มีความพร้อมและรู้เท่าทันความเปลี่ยนแปลงของสังคมปัจจุบัน

#### ๔. เป้าหมาย

เด็กนักเรียนของโรงเรียนต่าง ๆ ในเขตเทศบาลตำบลวังศาลา ระดับชั้นประถมศึกษา ปีที่ ๕-๖ และมัธยมศึกษาปีที่ ๑-๓รวมทั้งคณะครูผู้ควบคุมนักเรียนเข้าร่วมกิจกรรม จำนวน ๓๗๕ คน

#### ๕. วิธีดำเนินการ

- ๕.๑ เสนอโครงการเพื่อพิจารณาอนุมัติ
- ๕.๒ ประสานงานกับโรงเรียนต่าง ๆ ในการขอความอนุเคราะห์นักเรียนเข้าร่วมกิจกรรม



- ๔.๓ ประสานงานติดต่อสถานที่ วิทยากร วันเวลาในการทำกิจกรรม
- ๔.๔ จัดเตรียมคู่มือประกอบการทำกิจกรรม
- ๔.๕ ดำเนินการตามกิจกรรมที่กำหนด

**๖. กิจกรรมที่ดำเนินการ**

กิจกรรมเข้าค่ายลูกเสือ – เนตรนารี และค่ายคุณธรรม จริยธรรม

**๗. ระยะเวลาดำเนินการ**

ปีงบประมาณ ๒๕๖๒-๒๕๖๔

**๘. สถานที่ดำเนินการ**

ค่ายลูกเสืออินทรมะขาม ตำบลวังเย็น อำเภอเมือง จังหวัดกาญจนบุรี

**๙. งบประมาณ**

จำนวน ๑๕๐,๐๐๐ บาท

**๑๐. ผู้รับผิดชอบโครงการ**

- ๑. งานการศึกษาปฐมวัย สำนักปลัดเทศบาลเทศบาลตำบลวังศาลา
- ๒. โรงเรียนวัดหนองเสือ
- ๓. โรงเรียนบ้านหนองสะแก
- ๔. โรงเรียนวัดวังศาลา
- ๕. โรงเรียนวัดโพธิ์ศรีสุขาราม

**๑๑. ผลที่คาดว่าจะได้รับ**

- ๑๐.๑ เด็กนักเรียนที่เข้ารับการฝึกอบรมมีคุณธรรม จริยธรรมมากขึ้น
- ๑๐.๒ เด็กนักเรียนที่เข้ารับการฝึกอบรมมีการเรียนรู้ในการเสียสละ การใช้ชีวิตอยู่ร่วมกันและช่วยเหลือซึ่งกันและกัน
- ๑๐.๓ เด็กนักเรียนที่เข้ารับการฝึกอบรมเกิดความรัก ความสามัคคีในหมู่คณะเพิ่มมากขึ้น
- ๑๐.๔ เด็กและเยาวชนได้รับการพัฒนาให้มีความพร้อมและรู้เท่าทันความเปลี่ยนแปลงของสังคมปัจจุบัน

## ๑.๓.๓ สร้างจิตสำนึกและความตระหนักให้มีจิตสาธารณะ

### ๑. ชื่อโครงการ: กิจกรรม อาสาสมัครท้องถิ่นรักษ์โลก

### ๒. หลักการและเหตุผล

ด้วยแผนพัฒนาเศรษฐกิจและสังคมแห่งชาติ ฉบับที่ ๑๒ พ.ศ.๒๕๖๐-๒๕๖๔ ได้กำหนด ยุทธศาสตร์ในการพัฒนาประเทศไว้ ๖ ด้าน เพื่อนำประเทศไปสู่ความมั่นคง มั่งคั่ง ยั่งยืน โดยเน้นให้มีการเติบโตที่เป็นมิตรกับสิ่งแวดล้อมเพื่อการพัฒนาที่ยั่งยืน และแผนแม่บทการบริหารจัดการขยะมูลฝอยของประเทศ พ.ศ.๒๕๕๙-๒๕๖๔ ได้กำหนดแนวทางการบริหารจัดการขยะมูลฝอยและของเสียอันตรายของประเทศที่มุ่งเน้นให้ความสำคัญกับการมีส่วนร่วมของภาคประชาชน ซึ่งกระทรวงมหาดไทย โดยกรมส่งเสริมการปกครองท้องถิ่นเห็นว่า องค์กรปกครองส่วนท้องถิ่นซึ่งมีบทบาทหน้าที่ตามกฎหมายในการจัดการสิ่งปฏิกูลและมูลฝอย รวมทั้งการคุ้มครอง ดูแล สิ่งแวดล้อม จะมีบทบาทสำคัญอย่างยิ่งในการขับเคลื่อนยุทธศาสตร์ดังกล่าว ทั้งนี้ เพื่อลดปัญหาความเดือดร้อนของประชาชน ด้วยการบริหารจัดการสิ่งปฏิกูลและมูลฝอยอย่างเป็นระบบ โดยใช้หลัก ๓Rs : Reduce Reuse และ Recycle (ใช้น้อย ใช้ซ้ำ และนำกลับมาใช้ใหม่) และช่วยปกป้อง รักษาสิ่งแวดล้อม เพื่อสร้างความสมดุลและการใช้ประโยชน์อย่างยั่งยืนและเป็นธรรม อย่างไรก็ตาม การดำเนินงานขององค์กรปกครองส่วนท้องถิ่นในเรื่องดังกล่าว จะต้องได้รับความร่วมมือจากประชาชนอย่างเต็มที่ โดยเริ่มจากการปลูกฝังจิตสำนึกรักษ์สิ่งแวดล้อมในวัยเด็ก การเรียนรู้จากการทำกิจกรรมเพื่อรักษาสิ่งแวดล้อมในระดับเยาวชน การรวมกลุ่มเป็นเครือข่ายเพื่อช่วยปกป้องและรักษาสิ่งแวดล้อมและถ่ายทอดองค์ความรู้ในการบริหารจัดการสิ่งแวดล้อมในระดับประชาชน

ดังนั้น เทศบาลตำบลวังศาลาจึงได้กำหนดจัดกิจกรรมอาสาสมัครท้องถิ่นรักษ์โลก เพื่อรักษาสิ่งแวดล้อมโดยการเก็บขยะ และทำความสะอาดริมทางสาธารณะ รวมทั้งรณรงค์ปลูกจิตสำนึกในการรักษาสิ่งแวดล้อม การคัดแยกขยะ และประชาสัมพันธ์กิจกรรมอาสาสมัครท้องถิ่นรักษ์โลก (อถล.)

### ๓. วัตถุประสงค์

๓.๑ เพื่อรณรงค์สร้างจิตสำนึกให้เด็กและเยาวชน นักเรียน ประชาชน และผู้นำชุมชน รักษาสิ่งแวดล้อม

๓.๒ เพื่อสร้างเครือข่ายในการปกป้องและรักษาสิ่งแวดล้อม

๓.๓ เพื่อรณรงค์ให้ความรู้และถ่ายทอดองค์ความรู้ในการบริหารจัดการสิ่งแวดล้อมในระดับประชาชน

### ๔. เป้าหมาย/ผลผลิต

เด็กและเยาวชน นักเรียน และประชาชนตำบลวังศาลา

### ๕. พื้นที่ดำเนินการ

พื้นที่ในเขตเทศบาลตำบลวังศาลา

**๖. วิธีดำเนินการ**

- ๖.๑ เสนอโครงการเพื่อขออนุมัติผู้บังคับบัญชาตามลำดับ
- ๖.๒ เปิดรับสมัครอาสาสมัครท้องถิ่นรักโลก
- ๖.๓ ดำเนินการตามกระบวนการในการลดและคัดแยกในพื้นที่สาธารณะ
- ๖.๔ ติดตามประเมินผล และรายงานผู้บังคับบัญชาตามลำดับชั้น

**๗. ระยะเวลาดำเนินการ**

ปีงบประมาณ พ.ศ. ๒๕๖๒ – พ.ศ. ๒๕๖๔

**๘. งบประมาณดำเนินการ**

ไม่ใช้งบประมาณ

**๙. ผู้รับผิดชอบ**

กองสาธารณสุขและสิ่งแวดล้อม เทศบาลตำบลวังศาลา

## มิตินี้ ๒ การบริหารราชการเพื่อป้องกันการทุจริต

### **๒.๑ แสดงเจตจำนงทางการเมืองในการต่อต้านการทุจริตของผู้บริหาร**

#### **๑. ชื่อ กิจกรรม ประกาศเจตจำนงต่อต้านการทุจริตของผู้บริหารองค์กรปกครองส่วนท้องถิ่น**

#### **๒. หลักการและเหตุผล**

คณะกรรมการ ป.ป.ช. ได้จัดทำยุทธศาสตร์ชาติว่าด้วยการป้องกันและปราบปรามการทุจริตมาแล้ว ๓ ฉบับ ปัจจุบัน ที่ใช้อยู่เป็นฉบับที่ ๓ เริ่มจากปี พ.ศ. ๒๕๖๐ จนถึงปี พ.ศ. ๒๕๖๔ ซึ่งมุ่งสู่การเป็นประเทศที่มีมาตรฐานทางคุณธรรมจริยธรรม เป็นสังคมใหม่ที่ประชาชนไม่เพิกเฉยต่อการทุจริตทุกรูปแบบ โดยได้รับความร่วมมือจากฝ่ายการเมือง หน่วยงานของรัฐ ตลอดจนประชาชน ในการพิทักษ์รักษาผลประโยชน์ของชาติและประชาชนเพื่อให้ประเทศไทยมีศักดิ์ศรีและเกียรติภูมิในด้านความโปร่งใสทัดเทียมนานาชาติ โดยกำหนดวิสัยทัศน์ “ประเทศไทยใสสะอาด ไทยทั้งชาติต้านทุจริต” มีเป้าหมายหลักเพื่อให้ประเทศไทยได้รับการประเมินดัชนีการรับรู้การทุจริต (Corruption Perceptions Index : CPI) ไม่น้อยกว่าร้อยละ ๕๐ ในปี พ.ศ. ๒๕๖๔ ซึ่งการที่ระดับคะแนนจะสูงขึ้นได้นั้น การบริหารงานภาครัฐต้องมีระดับธรรมาภิบาลที่สูงขึ้น เจ้าหน้าที่ของรัฐและประชาชนต้องมีพฤติกรรมแตกต่างจากที่เป็นอยู่ในปัจจุบัน ไม่ใช้ตำแหน่งหน้าที่ในทางทุจริตประพฤตินิชอบ โดยได้กำหนดยุทธศาสตร์การดำเนินงานออกเป็น ๖ ยุทธศาสตร์ ดังนี้ ยุทธศาสตร์ที่ ๑ สร้างสังคมที่ไม่ทนต่อการทุจริต ยุทธศาสตร์ที่ ๒ ยกกระดับเจตจำนงทางการเมืองในการต่อต้านการทุจริต ยุทธศาสตร์ที่ ๓ สกัดกั้นการทุจริตเชิงนโยบาย ยุทธศาสตร์ที่ ๔ พัฒนาระบบป้องกันการทุจริตเชิงรุก ยุทธศาสตร์ที่ ๕ ปฏิรูปกลไกและกระบวนการปราบปรามการทุจริต ยุทธศาสตร์ที่ ๖ ยกกระดับคะแนนดัชนีการรับรู้การทุจริต (Corruption Perception Index : CPI) องค์กรปกครองส่วนท้องถิ่นเป็นหน่วยงานของรัฐภายใต้โครงสร้างการจัดระเบียบบริหารราชการตามหลักการ กระจายอำนาจการปกครอง ที่มุ่งเน้นการกระจายอำนาจจากส่วนกลางลงสู่ท้องถิ่นและเป็นกลไกหนึ่งในการส่งเสริมการปกครองในระบอบประชาธิปไตย เป็นหน่วยงานหลักในการจัดทำบริการสาธารณะและกิจกรรมสาธารณะเพื่อประโยชน์ของประชาชนในท้องถิ่น การพัฒนาองค์กรปกครองส่วนท้องถิ่นให้เกิดความยั่งยืน รัฐจะต้องให้ความเป็นอิสระแก่องค์กรปกครองส่วนท้องถิ่นโดยยึดหลักแห่งการปกครองตนเองตามเจตนารมณ์ของประชาชนในท้องถิ่น และส่งเสริมให้องค์กรปกครองส่วนท้องถิ่นเป็นหน่วยงานหลักในการจัดทำบริการสาธารณะ รวมทั้งมีส่วนร่วมในการตัดสินใจแก้ไขปัญหาในระดับพื้นที่ ส่วนการกำกับดูแลองค์กรปกครองส่วนท้องถิ่นจะทำได้เท่าที่จำเป็นตามกรอบกฎหมายกำหนด และต้องเป็นไปเพื่อการคุ้มครองประโยชน์ของประชาชนในท้องถิ่น ทั้งนี้ ต้องยอมรับว่าปัญหาการทุจริตในองค์กรปกครองส่วนท้องถิ่นเป็นเรื่องที่มีคราห์ที่ได้สร้างความขมขื่นใจให้แก่คนทำงานในองค์กรปกครองส่วนท้องถิ่นมาเป็นเวลาช้านาน ซึ่งหากพิจารณาจำนวนขององค์กรปกครองส่วนท้องถิ่นประกอบกับมีปัจจัยนานัปการที่คอยยั่วยวนใจ บั่นทอนความมีคุณธรรม จริยธรรม ซื่อสัตย์สุจริต ของคนทำงานราชการส่วนท้องถิ่นให้เหือดหายไป และหากจะว่ากันไปแล้ว เรื่องในทำนองเดียวกันนี้ก็สามารถเกิดขึ้นกับ

คนทำงานในหน่วยงานราชการอื่นได้ เช่นเดียวกัน เพียงแต่คนทำงานในองค์กรปกครองส่วนท้องถิ่นมีจำนวนมาก และมากกว่าคนทำงานในหน่วยราชการอื่น ๆ จึงมีโอกาสหรือความเป็นไปได้สูงที่คนทำงานในท้องถิ่น อาจต้องถูกครหาในเรื่องการใช้อำนาจหน้าที่โดยมิชอบมากกว่า แม้ว่า โอกาสหรือช่องทางที่คนทำงานในท้องถิ่นจะใช้อำนาจให้ออกนอกกลุ่มนอกทาง จะมีได้ไม่มากเท่ากับที่คนทำงานในหน่วยงานราชการอื่น และมูลค่าของความเสียหายของรัฐ ที่คนทำงานในองค์กรปกครองส่วนท้องถิ่นได้ก่อให้เกิดขึ้นก็อาจเป็นแค่เศษผงธุลีของความเสียหายที่เกิดจากการทุจริตของคนนอกองค์กรปกครองส่วนท้องถิ่น ดังนั้น จึงมีความจำเป็นที่ผู้บริหารองค์กรปกครองส่วนท้องถิ่นต้องแสดงเจตจำนงทางการเมืองในการต่อต้านการทุจริตอย่างเห็นชัดเป็นรูปธรรม ด้วยการจัดทำแผนปฏิบัติการป้องกันการทุจริต ส่งเสริมให้องค์กรปกครองส่วนท้องถิ่นบริหารงานด้วยความโปร่งใส มีความเข้มแข็งในการบริหารราชการตามหลักการบริหารกิจการบ้านเมืองที่ดีหรือหลักธรรมาภิบาล บังเกิดประโยชน์สุขแก่ประชาชน และยกระดับมาตรฐานในการป้องกันการทุจริตขององค์กรตนเองต่อไปให้ครอบคลุมพื้นที่ทั่วประเทศต่อไป

### **๓. วัตถุประสงค์**

เพื่อแสดงเจตจำนงทางการเมืองในการต่อต้านการทุจริตของผู้บริหารองค์กรปกครองส่วนท้องถิ่นด้วยการจัดทำแผน ป้องกันการทุจริตในองค์กรที่บริหาร

### **๔. เป้าหมาย/ผลผลิต**

๔.๑ ประกาศเจตจำนงการต่อต้านการทุจริตของผู้บริหาร อย่างน้อย ๑ ฉบับ

๔.๒ มีการประกาศเจตจำนงการต่อต้านการทุจริตของผู้บริหารต่อสาธารณะชน อย่างน้อย ๑ ครั้ง

๔.๒ แผนปฏิบัติการป้องกันการทุจริตขององค์กรปกครองส่วนท้องถิ่น ๔ ปี

### **๕. พื้นที่ดำเนินการ**

เทศบาลตำบลวังศาลา

### **๖. วิธีดำเนินการ**

๖.๑ ประกาศเจตจำนงทางการเมืองในการต่อต้านการทุจริตของผู้บริหารองค์กรปกครองส่วนท้องถิ่น

๖.๒ ประชุมหน่วยงาน/บุคคลที่เกี่ยวข้อง

๖.๓ จัดตั้งคณะกรรมการจัดทำแผนปฏิบัติการป้องกันการทุจริต

๖.๔ ประชุมคณะกรรมการจัดทำแผนปฏิบัติการป้องกันการทุจริต

๖.๕ จัดทำแผนปฏิบัติการป้องกันการทุจริต

๖.๖ ประกาศใช้แผนปฏิบัติการป้องกันการทุจริต

๖.๗ ดำเนินการตามแผนปฏิบัติการป้องกันการทุจริต

๖.๘ รายงานผลการดำเนินงาน

### **๗. ระยะเวลาดำเนินการ**

๓ ปี (ปีงบประมาณ พ.ศ. ๒๕๖๒ – ๒๕๖๔)

### **๘. งบประมาณดำเนินการ**

ไม่ใช้งบประมาณ

๙. ผู้รับผิดชอบ

สำนักปลัด เทศบาลตำบลวังศาลา

๑๐. ตั้งชี้วัด/ผลลัพธ์

๑๐.๑ ผลผลิต

- มีประกาศเจตจำนงการต่อต้านการทุจริตของผู้บริหาร อย่างน้อย ๑ ฉบับ
- มีการประกาศเจตจำนงการต่อต้านการทุจริตของผู้บริหารต่อสาธารณชน อย่างน้อย ๑

ครั้ง

- มีแผนปฏิบัติการป้องกันการทุจริตขององค์กรปกครองส่วนท้องถิ่น ๓ ปี จำนวน ๑ ฉบับ

๑๐.๒ ผลลัพธ์

- การบริหารราชการขององค์กรปกครองส่วนท้องถิ่นมีความโปร่งใส สามารถป้องกันการทุจริตของบุคลากร องค์กรปกครองส่วนท้องถิ่นได้

- ลดข้อร้องเรียนการดำเนินงานขององค์กรปกครองส่วนท้องถิ่น

## ๒.๒ มาตรการสร้างความโปร่งใสในการปฏิบัติราชการ

๒.๒.๑ สร้างความโปร่งใสในการบริหารงานบุคคลให้เป็นไปตามหลักคุณธรรม ทั้งในเรื่องการ บรรจุแต่งตั้ง โยกย้าย โอน เลื่อนตำแหน่ง/เงินเดือน และมอบหมายงาน

### ๑. ชื่อโครงการ มาตรการการสร้างความโปร่งใสในการบริหารงานบุคคล (ถือปฏิบัติตามระเบียบ)

#### ๒. หลักการและเหตุผล

พนักงานเทศบาล ลูกจ้างประจำ และพนักงานจ้างของเทศบาลตำบลวังศาลา เป็นบุคลากรที่มีความสำคัญต่อองค์กร โดยการขับเคลื่อนการพัฒนางานของเทศบาลให้มีศักยภาพ โดยมุ่งผลสัมฤทธิ์ของงานให้เกิดประโยชน์ต่อองค์กร และประชาชน การพัฒนางานขององค์กรจะบรรลุผลได้ต้องเริ่มมาจากบุคลากรผู้ปฏิบัติงาน ซึ่งเป็นปัจจัยสำคัญในการพัฒนางานให้มีคุณภาพ จะต้องมีมาตรฐานในการทำงานที่เป็นรูปธรรมชัดเจน และมีมาตรการในการทำงานที่โปร่งใส สามารถตรวจสอบการทำงานได้ ด้านการพัฒนา ระบบบริหารให้มีประสิทธิภาพ เป็นธรรม เพื่อนำไปสู่การสร้างมาตรฐานความโปร่งใส และการให้บริการที่เป็นธรรมตรวจสอบได้อย่างแท้จริงต่อไป เพื่อให้เป็นไปตามพระราชบัญญัติเทศบาล พ.ศ.๒๕๔๖ มาตรา ๕๐ วรรคท้าย ที่กำหนดให้การปฏิบัติงานตามอำนาจหน้าที่ของเทศบาลต้องเป็นไปเพื่อประโยชน์สุขของประชาชน โดยวิธีการบริหารกิจการบ้านเมืองที่ดี และคำนึงถึงการมีส่วนร่วม ของประชาชนในการตรวจสอบการปฏิบัติราชการ และการเปิดเผยข้อมูลข่าวสารตามพระราชกฤษฎีกาว่าด้วยหลักเกณฑ์และวิธีการบริหารกิจการบ้านเมืองที่ดี พ.ศ.๒๕๕๖ มาตรา ๖ ที่กำหนดให้การบริหารกิจการบ้านเมืองที่ดีนั้น ต้องก่อให้เกิดประโยชน์สุขของประชาชน เกิดผลสัมฤทธิ์ต่อภารกิจของรัฐ มีประสิทธิภาพเกิดความคุ้มค่าในเชิงภารกิจของรัฐ ประกอบกับประกาศคณะกรรมการพนักงานเทศบาลจังหวัดกาญจนบุรี เรื่อง หลักเกณฑ์และเงื่อนไขเกี่ยวกับการบริหารงานบุคคลของเทศบาล และประกาศคณะกรรมการพนักงานเทศบาลจังหวัดกาญจนบุรี เรื่อง มาตรฐานทั่วไปเกี่ยวกับจริยธรรม ของพนักงานเทศบาล ลูกจ้างประจำ และพนักงานจ้าง ดังนั้นเพื่อเป็นการส่งเสริมการพัฒนาคุณภาพการบริหารงานบุคคลให้มีประสิทธิภาพ ให้เป็นไปตามหลักคุณธรรม จริยธรรมในการทำงาน มีความโปร่งใส และตรวจสอบการทำงานได้ จึงได้จัดให้มีมาตรการสร้างความโปร่งใสในการบริหารงานบุคคลขึ้น

#### ๓. วัตถุประสงค์

- ๓.๑ เพื่อกำหนดมาตรการด้านความโปร่งใสในการบริหารงานบุคคลของเทศบาล
- ๓.๒ เพื่อให้การปฏิบัติงานบุคลากรมีรูปแบบ ขั้นตอนการปฏิบัติงานที่ถูกต้อง โปร่งใส สามารถตรวจสอบได้
- ๓.๓ เพื่อเป็นการป้องกันการทุจริตในการแสวงหาประโยชน์จากการปฏิบัติงานด้านบริหารงานบุคคล

๓.๔ เพื่อปรับปรุงกลไกการปฏิบัติราชการด้านบริหารงานบุคคลของเทศบาลให้มีประสิทธิภาพได้คนดี คนเก่งเข้ามาทำงาน

**๔. เป้าหมาย**

จัดทำมาตรการด้านการบริหารบุคคลของเทศบาล จำนวน ๑ มาตรการ

**๕. พื้นที่ดำเนินการ**

สำนักงานเทศบาลตำบลวังศาลา

**๖. วิธีดำเนินการ**

๖.๑ กำหนดหลักเกณฑ์ การบริหารงานบุคคลในเรื่องการบรรจุ แต่งตั้ง โยกย้าย โอน เลื่อน ตำแหน่ง/เงินเดือน ตามประกาศคณะกรรมการพนักงานเทศบาลจังหวัดกาญจนบุรี เรื่อง หลักเกณฑ์และเงื่อนไขเกี่ยวกับการบริหารงานบุคคลของเทศบาล พ.ศ.๒๕๕๘

๖.๒ นำหลักเกณฑ์การบริหารงานบุคคลมากำหนดเป็นมาตรการในการปฏิบัติงานบุคคล

๖.๓ ประกาศเผยแพร่มาตรการการบริหารงานบุคคล

๖.๔ ดำเนินการบริหารงานบุคคลตามหลักธรรมาภิบาล

๖.๕ สรุปผลการดำเนินการบริหารงาน

**๗. ระยะเวลาดำเนินการ**

๓ ปี (ปีงบประมาณ พ.ศ.๒๕๖๒- ๒๕๖๔)

**๘. งบประมาณดำเนินการ**

ไม่ใช้งบประมาณ

**๙. ผู้รับผิดชอบ**

สำนักปลัดเทศบาล สำนักงานเทศบาลตำบลวังศาลา

**๑๐. ตัวชี้วัด/ผลลัพธ์**

๑๐.๑ ผลผลิต

- มีมาตรการดำเนินงานด้านบริหารงานบุคคลของเทศบาล จำนวน ๑ มาตรการ

- เจ้าหน้าที่งานบริหารงานบุคคลสามารถปฏิบัติงานเป็นไปตามมาตรฐานและหลักธรรมาภิบาล

๑๐.๒ ผลลัพธ์

- ลดข้อร้องเรียนในการดำเนินการด้านบริหารงานบุคคลของเทศบาลไม่น้อยกว่า ๙๐ %

- บุคลากรของเทศบาลมีความพึงพอใจต่อระบบและมาตรฐานการบริหารงานบุคคลไม่ต่ำกว่า

ระดับ ๓

- การบริหารงานบุคคลของเทศบาลมีความโปร่งใส สามารถป้องกันการทุจริตของเจ้าหน้าที่ได้



## ๑. ชื่อโครงการ มาตรการออกคำสั่งมอบหมายของนายกเทศมนตรี ปลัดเทศบาลและหัวหน้าส่วนราชการ

### ๒. หลักการและเหตุผล

เทศบาลตำบลวังศาลา เป็นหน่วยงานบริหารราชการองค์รปกครองส่วนท้องถิ่นรูปแบบหนึ่งที่มีอำนาจหน้าที่ในการจัดทำ บริการสาธารณะให้แก่ประชาชนในท้องถิ่น ตามอำนาจหน้าที่ของเทศบาล ทั้งที่เป็นหน้าที่ตามพระราชบัญญัติเทศบาล พ.ศ.๒๕๖๖ หน้าที่ตามพระราชบัญญัติกำหนดแผนและขั้นตอนการกระจายอำนาจให้แก่องค์กรปกครองส่วนท้องถิ่น พ.ศ.๒๕๕๒ และหน้าที่ตามกฎหมายอื่นที่กำหนดในเทศบาลมีหน้าที่ต้องทำอีกมากมายในการให้บริการสาธารณะแก่ประชาชนผู้มารับบริการติดต่อกับหน่วยงานต่างๆ ของเทศบาลนั้น มักจะประสบปัญหาด้านการอำนวยความสะดวกในการติดต่อราชการ เนื่องจากภารกิจมีมากมายไปรวมอยู่กับฝ่ายบริหารไม่มีการกระจายอำนาจหรือมอบหมายอำนาจหน้าที่ในการสั่งการ อนุมัติ อนุญาต ไปยังหัวหน้าหน่วยงาน ระดับสำนัก กอง และฝ่ายต่างๆ ซึ่งเป็นอุปสรรคอย่างยิ่งต่อการให้บริการทำให้การบริการเกิดการล่าช้า ประชาชนไม่ได้รับความสะดวก อันอาจเป็นสาเหตุหนึ่งของการกระทำการทุจริตประพฤติมิชอบในการปฏิบัติราชการของเจ้าหน้าที่ส่งผลให้ระบบการให้บริการภาครัฐเสื่อมประสิทธิภาพเพื่อให้เป็นไปตามพระราชบัญญัติเทศบาล พ.ศ.๒๕๖๖ มาตรา ๕๐ วรรคท้ายที่กำหนดให้การปฏิบัติงานตามอำนาจหน้าที่ของเทศบาลต้องเป็นไปเพื่อประโยชน์สุขของประชาชน โดยใช้วิธีการบริหารกิจการบ้านเมืองที่ดี ตามพระราชกฤษฎีกาว่าด้วยหลักเกณฑ์และวิธีการบริหารกิจการบ้านเมืองที่ดี พ.ศ.๒๕๕๖ มาตรา ๖ และมาตรา ๓๗ ที่กำหนดให้การบริหารราชการเพื่อให้เกิดประโยชน์สุขของประชาชนและเกิดผลสัมฤทธิ์ต่อภารกิจของรัฐไม่มีขั้นตอนการปฏิบัติงานเกินความจำเป็นประชาชนได้รับการอำนวยความสะดวกและได้รับการตอบสนองความต้องการ การบริหารงานมีประสิทธิภาพ คุ่มค่า ตามพระราชบัญญัติเทศบาล พ.ศ. ๒๕๖๖ มาตรา ๔๘(๒) เตรส ที่กำหนดให้นายกเทศมนตรีมีอำนาจหน้าที่ในการสั่งการ อนุญาต และ อนุมัติเกี่ยวกับราชการของเทศบาลมาตรา ๔๘ สัตตรส กำหนดให้นายกเทศมนตรีควบคุมและรับผิดชอบในการบริหารกิจการของเทศบาลและเป็นผู้บังคับบัญชาพนักงานเทศบาล และลูกจ้างของเทศบาล มาตรา ๔๘ วิสติ นายกเทศมนตรีมีอำนาจมอบหมายการปฏิบัติราชการให้แก่รองนายกเทศมนตรีที่ได้รับแต่งตั้งในการสั่งหรือการปฏิบัติราชการของนายกเทศมนตรีได้ มาตรา ๔๘ เอกุณวิสติ กำหนดให้ปลัดเทศบาลเป็นผู้บังคับบัญชาพนักงานเทศบาลและลูกจ้างเทศบาลรองจากนายกเทศมนตรีและรับผิดชอบควบคุมดูแลราชการประจำของเทศบาลให้เป็นไปตามนโยบายและอำนาจหน้าที่อื่นตามที่กฎหมายกำหนดหรือตามที่นายกเทศมนตรีมอบหมายประกอบกับประกาศคณะกรรมการพนักงานเทศบาลจังหวัดกาญจนบุรี เรื่อง หลักเกณฑ์และเงื่อนไขเกี่ยวกับการบริหารงานบุคคลของเทศบาลจังหวัดกาญจนบุรี ดังนั้น เพื่อให้การบริหารราชการเป็นไปตามหลักการบริหารกิจการบ้านเมืองที่ดีตอบสนองความต้องการของประชาชนลดขั้นตอนการให้บริการและไม่สร้างเงื่อนไขขั้นตอนที่มีความยุ่งยาก จึงจำเป็นต้องมีมาตรการการมอบหมายอำนาจหน้าที่ของเทศบาลขึ้น

### **๓. วัตถุประสงค์**

- ๓.๑ เพื่อเป็นการลดขั้นตอนการให้บริการประชาชนให้ได้รับความสะดวก รวดเร็ว เป็นธรรม ตอบสนองความต้องการของประชาชน
- ๓.๒ เพื่อให้ประชาชนมีความพึงพอใจในการบริการจากหน่วยงาน
- ๓.๓ เพื่อเป็นการกระจายอำนาจการตัดสินใจในการสั่ง อนุญาต อนุมัติของผู้บริหารทุกระดับ
- ๓.๔ เพื่อป้องกันการผูกขาดอำนาจหน้าที่ในการใช้ดุลพินิจอันอาจเป็นเหตุแห่งการทุจริตและประพฤติมิชอบในตำแหน่งหน้าที่ราชการ

### **๔. เป้าหมาย**

จัดทำคำสั่งมอบหมายงานของนายกเทศมนตรี ปลัดเทศบาล และหัวหน้าส่วนราชการจำนวน ๓ ฉบับ ประกอบด้วย นายกเทศมนตรีมอบหมายให้รองนายกเทศมนตรี นายกเทศมนตรีมอบหมายให้ปลัด ปลัด เทศบาลมอบหมายให้หัวหน้าส่วนราชการ

### **๕. พื้นที่ดำเนินการ**

สำนักงานเทศบาลตำบลวังศาลา

### **๖. วิธีดำเนินการ**

- ๖.๑ ออกคำสั่งมอบหมายงานในการสั่ง อนุญาต อนุมัติ ตามกฎหมาย ระเบียบฯ ข้อบังคับ และหนังสือสั่งการ
- ๖.๒ จัดทำหนังสือแจ้งเวียนให้ทุกส่วนราชการและผู้รับมอบอำนาจให้ปฏิบัติราชการแทน รับทราบและถือปฏิบัติ
- ๖.๓ จัดทำประกาศ ประชาสัมพันธ์ให้ประชาชนทราบ
- ๖.๔ ให้ผู้รับมอบหมายงานตามคำสั่งรายงานผลการปฏิบัติงานตามคำสั่งที่ได้รับมอบหมายใน ทุกเดือน

### **๗. ระยะเวลาดำเนินการ**

๓ ปี (ปีงบประมาณ พ.ศ.๒๕๖๒- ๒๕๖๔)

### **๘. งบประมาณดำเนินการ**

ไม่ใช้งบประมาณ

### **๙. ผู้รับผิดชอบ**

สำนักปลัดเทศบาลตำบลวังศาลา

### **๑๐. ตัวชี้วัด/ผลลัพธ์**

#### **๑๐.๑ ผลผลิต**

- มีคำสั่งมอบหมายงานให้ผู้ที่เกี่ยวข้องปฏิบัติราชการแทน

#### **๑๐.๒ ผลลัพธ์**

- ประชาชนมีความพึงพอใจในบริการที่ได้รับอยู่ในระดับดี
- ประชาชนได้รับความสะดวก และลดการผูกขาดอำนาจหน้าที่อันเป็นช่องทาง แห่งการทุจริต

## ๑. ชื่อโครงการ กิจกรรม ”สร้างความโปร่งใสในการพิจารณาเลื่อนขั้นเงินเดือน”

### ๒. หลักการและเหตุผล

การพิจารณาความดีความชอบหรือการพิจารณาเลื่อนขั้นเงินเดือน เป็นกระบวนการหนึ่งของการบริหารผลการปฏิบัติราชการซึ่งใช้หลักการการให้รางวัลเป็นแรงจูงใจให้ผู้ปฏิบัติเกิดแรงกระตุ้นในการพัฒนาผลงานซึ่งนายกเทศมนตรีตำบลวังศาลา ได้ให้ความสำคัญในเรื่องการพิจารณาความดีความชอบหรือการพิจารณาเลื่อนขั้นเงินเดือนเป็นเรื่องลำดับต้นๆ ของเรื่องการบริหารงานบุคคล โดยเฉพาะอย่างยิ่งเรื่องการใช้ดุลพินิจของผู้บังคับบัญชาในการประเมินผลการปฏิบัติราชการของผู้ใต้บังคับบัญชา ประกอบกับประกาศคณะกรรมการพนักงานเทศบาลจังหวัดกาญจนบุรี เรื่อง หลักเกณฑ์และเงื่อนไขเกี่ยวกับการบริหารงานบุคคลของพนักงานเทศบาล ได้กำหนดให้นายกเทศมนตรีแต่งตั้งคณะกรรมการพิจารณาเลื่อนขั้นเงินเดือนข้าราชการ พนักงาน พนักงานจ้างของเทศบาล ด้วยเหตุผลนี้เองจึงเป็นที่มาของกิจกรรมการสร้างความโปร่งใสในการพิจารณาเลื่อนขั้นเงินเดือน

### ๓. วัตถุประสงค์

เพื่อให้การบริหารบุคคลด้านการเลื่อนขั้นเงินเดือนมีความโปร่งใส เป็นธรรมและสามารถตรวจสอบได้

### ๔. เป้าหมาย/ผลผลิต

ข้าราชการ พนักงานเทศบาลตำบลวังศาลา

### ๕. พื้นที่ดำเนินการ

สำนักงานเทศบาลตำบลวังศาลา

### ๖. วิธีดำเนินการ

๖.๑ แต่งตั้งคณะกรรมการกลั่นกรองการประเมินผลการปฏิบัติราชการของข้าราชการเทศบาลตำบลวังศาลา โดยแต่งตั้งปลัดเทศบาลเป็นประธานกรรมการ และหัวหน้าส่วนราชการเป็นกรรมการ และข้าราชการที่รับผิดชอบงานการเจ้าหน้าที่เป็นเลขานุการ

๖.๒ แต่งตั้งคณะกรรมการพิจารณาเลื่อนขั้นเงินเดือนข้าราชการเทศบาลตำบลวังศาลา โดยประกอบด้วยนายกเทศมนตรีตำบลวังศาลา เป็นประธานกรรมการ หัวหน้าส่วนและผู้บริหารสถานศึกษาเป็นกรรมการ และข้าราชการที่รับผิดชอบงานการเจ้าหน้าที่เป็นเลขานุการ

๖.๓ ประชุมคณะกรรมการกลั่นกรองการประเมินผลการปฏิบัติราชการของข้าราชการเทศบาลตำบลวังศาลา เพื่อกลั่นกรองการประเมินผลการปฏิบัติราชการที่ผู้บังคับบัญชาได้พิจารณาไว้ โดยเจ้าหน้าที่ให้คำปรึกษาและเสนอความเห็นเกี่ยวกับมาตรฐานและความเป็นธรรมของการประเมินผลการปฏิบัติราชการ

๖.๔ คณะกรรมการพิจารณาการกลั่นกรองการประเมินผลการปฏิบัติราชการของข้าราชการเทศบาลตำบลวังศาลา รวบรวมและเสนอผลการพิจารณาการประเมินผลการปฏิบัติราชการให้แก่คณะกรรมการพิจารณาเลื่อนขั้นเงินเดือนข้าราชการเทศบาลตำบลวังศาลา

๖.๕ คณะกรรมการพิจารณาเลื่อนขั้นเงินเดือนข้าราชการเทศบาลตำบลวังศาลา พิจารณา ทบทวนผลการพิจารณาการประเมินผลการปฏิบัติราชการ ตามที่คณะกรรมการกลั่นกรองการประเมินผลการปฏิบัติราชการของข้าราชการเทศบาลตำบลวังศาลาเสนอมา โดยใช้หลักเกณฑ์ตามที่กำหนดไว้ในประกาศคณะกรรมการพนักงานเทศบาลจังหวัดกาญจนบุรี เรื่อง หลักเกณฑ์และเงื่อนไขเกี่ยวกับการบริหารงานบุคคลของพนักงานเทศบาลจังหวัดกาญจนบุรี

#### **๗. ระยะเวลาดำเนินการ**

ช่วงระยะเวลา มีนาคม – เมษายน และ กันยายน – ตุลาคม ของทุกปีงบประมาณ

#### **๘. งบประมาณดำเนินการ**

ไม่ใช้งบประมาณ

#### **๙. ผู้รับผิดชอบ**

งานการเจ้าหน้าที่ สำนักปลัดเทศบาล เทศบาลตำบลวังศาลา

#### **๑๐. ตัวชี้วัด / ผลลัพธ์**

มีการพิจารณาเลื่อนขั้นเงินเดือนที่โปร่งใส เป็นธรรม ตรวจสอบได้

๒.๒.๒ สร้างความโปร่งใสในการบริหารการเงิน งบประมาณ การจัดหาพัสดุ การใช้ประโยชน์ในทรัพย์สินของทางราชการ โดยยึดถือและปฏิบัติให้เป็นไปตามกฎหมาย ระเบียบ กฎเกณฑ์ที่เกี่ยวข้องอย่างเคร่งครัด

#### ๑. ชื่อโครงการ กิจกรรม “การพัฒนาแผนและกระบวนการจัดหาพัสดุ”

#### ๒. หลักการและเหตุผล/ที่มาของโครงการ

ตามพระราชกฤษฎีกาว่าด้วยหลักเกณฑ์และวิธีการบริหารกิจการบ้านเมืองที่ดี ซึ่งกำหนดให้มีการบริหารราชการ อย่างมีประสิทธิภาพและเกิดความคุ้มค่าในเชิงภารกิจของรัฐ และเกิดประโยชน์สูงสุดกับประชาชนและการปฏิบัติให้เป็นไปตาม ระเบียบกระทรวงมหาดไทยว่าด้วยการพัสดุ ปี ๒๕๓๕ และแก้ไขเพิ่มเติมและกฎหมายอื่นๆ ที่เกี่ยวข้อง

#### ๓. วัตถุประสงค์

- ๓.๑ เพื่อปรับปรุงการดำเนินงานด้านจัดซื้อจัดจ้าง
- ๓.๒ เพื่อใช้เป็นข้อมูลในการรายงานผู้บริหาร
- ๓.๓ เพื่อใช้เป็นข้อมูลในการวางแผนจัดซื้อจัดจ้างของหน่วยงาน
- ๓.๔ เพื่อให้ทราบปัญหาและอุปสรรคในการปฏิบัติงาน
- ๓.๕ เพื่อใช้เป็นแนวทางในการปรับปรุงประสิทธิภาพของการจัดหาพัสดุ
- ๓.๖ เพื่อเป็นข้อมูลให้กับประชาชนสามารถตรวจสอบได้

#### ๔. เป้าหมาย/ผลผลิต

- ๔.๑ หัวหน้าฝ่ายและผู้อำนวยการกองพัสดุและทรัพย์สิน
- ๔.๒ เจ้าหน้าที่ผู้ปฏิบัติงานด้านพัสดุ

#### ๕. พื้นที่ดำเนินการ

เทศบาลตำบลวังศาลา

#### ๖. วิธีดำเนินการ

- ๖.๑ จัดเก็บข้อมูลในการจัดซื้อจัดจ้าง
- ๖.๒ จำแนกวิธีการจัดซื้อจัดจ้างและคิดเป็นร้อยละของจำนวนโครงการและร้อยละของจำนวนงบประมาณ
- ๖.๓ สรุปผลการจัดซื้อจัดจ้าง
- ๖.๔ สรุปปัญหาอุปสรรคในการปฏิบัติงาน

- ๖.๕ รายงานผลการจัดซื้อจัดจ้างประจำปี
- ๖.๖ รายงานการวิเคราะห์ผลการจัดซื้อจัดจ้างประจำปี
- ๖.๗ เผยแพร่ข้อมูลให้ประชาชนได้รับทราบ

**๗. ระยะเวลาดำเนินการ**

๓ ปี (ปีงบประมาณ พ.ศ. ๒๕๖๒ – ๒๕๖๔)

**๘. งบประมาณดำเนินการ**

ไม่ใช้งบประมาณ

**๙. ผู้รับผิดชอบโครงการ**

งานพัสดุและทรัพย์สิน กองคลัง เทศบาลตำบลวังศาลา

**๑๐. ตัวชี้วัด/ผลลัพธ์**

- ๑๐.๑ ประชาชนได้รับทราบข้อมูลในการบริหารงานของหน่วยงานด้วยความโปร่งใสมีประสิทธิภาพ
- ๑๐.๒ ผู้บริหารมีข้อมูลในการวางแผนการบริหารงานให้มีประสิทธิภาพ
- ๑๐.๓ ผู้ปฏิบัติงานมีข้อมูลในการพัฒนาแผนและกระบวนการจัดซื้อจัดจ้างให้มีประสิทธิภาพ และเกิดความคุ้มค่าเป็น ประโยชน์กับประชาชน

๒.๒.๓ สร้างความโปร่งใสในการให้บริการสาธารณะ/บริการประชาชน เพื่อให้เกิดความพึงพอใจ แก่ประชาชนโดยทัตเทียมกันและโดยไม่เลือกปฏิบัติ

๑. ชื่อโครงการ : กิจกรรมการใช้บัตรคิวในการติดต่อราชการ

๒. หลักการและเหตุผล/ที่มาของโครงการ

เทศบาลตำบลวังศาลา เป็นหน่วยงานบริหารราชการองค์กรปกครองส่วนท้องถิ่นรูปแบบหนึ่งที่มีอำนาจหน้าที่ในการจัดทำ บริการสาธารณะให้แก่ประชาชนในท้องถิ่น ตามอำนาจหน้าที่ของเทศบาล ทั้งที่เป็นหน้าที่ตามพระราชบัญญัติเทศบาล พ.ศ. ๒๔๙๖ หน้าที่ตามพระราชบัญญัติกำหนดแผนและขั้นตอนการกระจายอำนาจให้แก่องค์กรปกครองส่วนท้องถิ่น พ.ศ. ๒๕๔๒ และหน้าที่ตามกฎหมายอื่นที่กำหนดให้เทศบาลมีหน้าที่ต้องทำอีกมากมาย ในการให้บริการสาธารณะแก่ประชาชนผู้มาขอรับบริการติดต่อกับหน่วยงานต่างๆของเทศบาลนั้นมักจะประสบปัญหาด้านการอำนวยความสะดวกอย่างเสมอภาค เป็นธรรม อันเนื่องมาจากภารกิจ และผู้มาขอรับบริการเป็นจำนวนมากซึ่งเจ้าหน้าที่ไม่สามารถให้บริการได้อย่างทันท่วงที การตอบสนองความต้องการเกิดความล่าช้าไม่เป็นธรรม และการให้บริการไม่เป็นระบบมีการลัดคิว ซึ่งเป็นช่องทางหนึ่งในการทุจริต ประพฤติ มิชอบของเจ้าหน้าที่ถือเป็นพฤติกรรมที่ไม่พึงประสงค์ ทั้งผู้มาขอรับบริการและผู้ให้บริการส่งผลต่อมาตรฐานการให้บริการ ภาครัฐเสื่อมประสิทธิภาพ เพื่อให้เป็นไปตามพระราชบัญญัติเทศบาล พ.ศ. ๒๔๙๖ มาตรา ๕๐ วรรคท้าย ที่กำหนดให้การปฏิบัติงานตามอำนาจ หน้าที่ของเทศบาลต้องเป็นไปเพื่อประโยชน์สุขของประชาชน โดยใช้วิธีการบริหารกิจการบ้านเมืองที่ดี และให้คำนึงถึงการมีส่วนร่วมของประชาชนในการตรวจสอบ การประเมินผลการปฏิบัติงานและการเปิดเผยข้อมูลข่าวสารอย่างโปร่งใสตามพระราชกฤษฎีกาว่าด้วยหลักเกณฑ์และวิธีการบริหารกิจการบ้านเมืองที่ดี พ.ศ. ๒๕๔๖ มาตรา ๖ ที่กำหนดให้การบริหารกิจการบ้านเมืองที่ดี ได้แก่ การบริหารราชการเพื่อบรรลุเป้าหมายโดยก่อให้เกิดประโยชน์สุขแก่ประชาชน มีประสิทธิภาพและเกิดความคุ้มค่าในเชิงภารกิจของรัฐ ไม่มีขั้นตอนการปฏิบัติงานเกิดความจำเป็นและประชาชนได้รับการอำนวยความสะดวก และได้รับการตอบสนองความต้องการ ทั้งนี้ ตามพระราชบัญญัติการอำนวยความสะดวกในการพิจารณาอนุญาตของทางราชการ พ.ศ. ๒๕๕๘

ดังนั้น เทศบาลตำบลวังศาลา ได้มุ่งเน้นที่จะให้บริการประชาชนแล้วเสร็จในระยะเวลาที่เหมาะสม ให้บริการโดยจัดลำดับก่อน – หลัง เพื่อเป็นการสร้างความพึงพอใจ และความทัตเทียมกันในการให้บริการประชาชน โดยไม่เลือกปฏิบัติ จึงได้จัดกิจกรรมการใช้บัตรคิวในการติดต่อราชการสำหรับผู้มาติดต่อราชการ

๓. วัตถุประสงค์

๓.๑ เพื่อสร้างกลไกในการปฏิบัติราชการด้านการอำนวยความสะดวก ความเสมอภาค เป็นธรรมต่อผู้มารับบริการ

๓.๒ เพื่อให้ประชาชนผู้มาขอรับบริการได้รับความสะดวก รวดเร็ว สามารถตอบสนองความต้องการของประชาชน

๓.๓ เพื่อให้ประชาชนมีความพึงพอใจในการบริการที่ให้และเกิดความคุ้มค่าในการขอรับบริการ

๓.๔ เพื่อเป็นเกราะป้องกันในการปฏิบัติหน้าที่ของเจ้าหน้าที่มิให้กระทำการแสวงหาประโยชน์หรือกระทำการ ประพฤติมิชอบต่อตำแหน่งหน้าที่ อันเป็นเหตุแห่งการทุจริตต่อหน้าที่

#### **๔. เป้าหมาย/ผลผลิต**

การจัดทำบัตรคิวในการให้บริการแก่ประชาชนทั่วถึงเป็นธรรม

#### **๕. พื้นที่ดำเนินการ**

สำนักงานเทศบาลตำบลวังศาลา

#### **๖. วิธีดำเนินการ**

๖.๑ จัดทำคำสั่งคณะทำงานเพื่อกำหนดตัวบุคลากร ผู้รับผิดชอบ ในการดูแล กำกับการให้บริการ

๖.๒ ประชุมชี้แจง แนวทาง กำหนดรูปแบบวิธีการ ขั้นตอนการปฏิบัติ

๖.๓ จัดทำบัตรคิวในรูปแบบต่างๆ ตามความจำเป็นและเหมาะสม

๖.๔ ปิดประกาศประชาสัมพันธ์ให้ประชาชนทราบถึงขั้นตอนการรับบริการบัตรคิว และการใช้บริการตามลำดับคิว

๖.๕ จัดทำแบบประเมินผลความพึงพอใจของผู้มาขอรับบริการ

๖.๖ สรุปผลการให้บริการตามแบบประเมินความพึงพอใจเป็นรายสัปดาห์/รายเดือน เพื่อนำมาปรับปรุง แก้ไขการให้บริการอย่างมีคุณภาพ

#### **๗. ระยะเวลาดำเนินการ**

๓ ปี (ปีงบประมาณ พ.ศ. ๒๕๖๒ – ๒๕๖๔)

#### **๘. งบประมาณดำเนินการ**

ไม่ได้เบิกจ่ายงบประมาณ

#### **๙. ผู้รับผิดชอบ**

ทุกสำนัก/กอง ของเทศบาลตำบลวังศาลา

#### **๑๐. ตัวชี้วัด/ผลลัพธ์**

๑๐.๑ ผลผลิต

- มีการใช้บัตรคิวสำหรับให้บริการแก่ประชาชนตามลำดับก่อนหลัง สำหรับหน่วยงานที่ให้บริการ

๑๐.๒ ผลลัพธ์

- ประชาชนมีความพึงพอใจในบริการที่ให้ ไม่น้อยกว่าร้อยละ ๗๐ ของผู้มาขอรับบริการ

- การให้บริการเกิดความโปร่งใส ลดข้อร้องเรียนการทุจริตต่อหน้าที่



## ๑. ชื่อโครงการ : โครงการจ้างสำรวจความพึงพอใจของผู้รับบริการ

### ๒. หลักการและเหตุผล

เทศบาลตำบลวังศาลา มีหน้าที่ในการจัดทำบริการสาธารณะให้แก่ประชาชนในท้องถิ่นตามอำนาจหน้าที่ของเทศบาล ทั้งที่เป็น หน้าที่ตามพระราชบัญญัติเทศบาล พ.ศ.๒๕๔๖ และหน้าที่ตามพระราชบัญญัติกำหนดแผนและขั้นตอนการกระจายอำนาจ ให้แก่องค์กรปกครองส่วนท้องถิ่น พ.ศ. ๒๕๔๒ และหน้าที่อื่นตามที่กฎหมายกำหนดให้เป็นหน้าที่ของเทศบาลและในการ ปฏิบัติหน้าที่นั้นต้องเป็นไปเพื่อประโยชน์สุขของประชาชน โดยคำนึงถึงการมีส่วนร่วมของประชาชนในการจัดทำแผนพัฒนาเทศบาล การจัดทำงบประมาณการจัดซื้อจัดจ้าง การตรวจสอบ การประเมินผลการปฏิบัติงาน และการเปิดเผยข้อมูลข่าวสาร ให้เป็นไปตามกฎหมาย ระเบียบ ข้อบังคับ จากภารกิจหน้าที่ในการจัดทำบริการสาธารณะให้แก่ประชาชนในท้องถิ่น นั้น เทศบาลในฐานะผู้ให้บริการก็จะต้องไม่ทราบว่าภารกิจที่ให้บริการไปนั้น ประชาชนได้รับประโยชน์ หรือเกิดประโยชน์สูงสุดแก่ ประชาชนมากน้อยเพียงใด การให้บริการมีคุณภาพเพียงใด ตอบสนองความต้องการผู้รับบริการหรือไม่ การที่จะทราบถึงความ พึงพอใจจากผู้รับบริการ จึงต้องมีโครงการสำรวจความพึงพอใจของผู้รับบริการ เพื่อให้เป็นไปตามพระราชบัญญัติเทศบาล พ.ศ.๒๕๔๖ มาตรา ๕๐ วรรคท้าย ที่กำหนดให้การปฏิบัติงานตามหน้าที่ ของเทศบาลต้องเป็นไปเพื่อประโยชน์สุขของประชาชน โดยใช้วิธีการบริหารกิจการบ้านเมืองที่ดี คำนึงถึงการมีส่วนร่วมของประชาชน การตรวจสอบและประเมินผลการปฏิบัติราชการ และการเปิดเผยข้อมูลข่าวสาร ตามพระราชกฤษฎีกาว่าด้วย หลักเกณฑ์และวิธีการบริหารกิจการบ้านเมืองที่ดี พ.ศ.๒๕๔๖ มาตรา ๖ ที่กำหนดให้การบริหารกิจการบ้านเมืองที่ดีนั้น จะต้องก่อให้เกิดประโยชน์สุขของประชาชนเกิดผลสัมฤทธิ์ต่อภารกิจของรัฐมีประสิทธิภาพและเกิดความคุ้มค่าในเชิงภารกิจ ของรัฐ ประชาชนได้รับการอำนวยความสะดวกและได้รับการตอบสนองความต้องการ โดยให้เทศบาลดำเนินการสำรวจความพึงพอใจจากประชาชน ผู้มาขอรับบริการ สาธารณะจากเทศบาล ของตัวชี้วัดที่ ๑ มิติที่ ๒ มิติด้านคุณภาพการให้บริการ เพื่อประโยชน์ในท้องถิ่น อีกทั้งเพื่อเป็นการสร้างความโปร่งใสในการให้บริการสาธารณะ ประโยชน์ประชาชนเกิดความพึงพอใจ จึงจำเป็นต้องมี โครงการนี้ขึ้นมา

### ๓. วัตถุประสงค์

๓.๑ เพื่อเป็นการสร้างความโปร่งใสในการให้บริการสาธารณะการให้บริการประชาชนให้เกิดความพึงพอใจ

๓.๒ เพื่อเป็นการสร้างจิตสำนึกความตระหนักให้แก่บุคลากรผู้ให้บริการ ปฏิบัติหน้าที่ในการให้บริการ โดยยึด ประโยชน์สุขของประชาชน

๓.๓ เพื่อเป็นการปรับปรุงและพัฒนางานด้านบริการให้มีคุณภาพ และประสิทธิภาพ

๓.๔ เพื่อเป็นการป้องกันปัญหาร้องเรียน การทุจริตประพฤติมิชอบในหน่วยงาน

**๔. เป้าหมาย/ผลผลิต**

จัดจ้างสถาบันการศึกษาระดับอุดมศึกษาของรัฐที่มีการสอนในระดับปริญญาตรีขึ้นไปภายใน  
เขตจังหวัดหรือนอกเขตจังหวัด ทำการสำรวจความพึงพอใจของประชาชนในเขตเทศบาล จำนวน ๑ ครั้งต่อปี

**๕. พื้นที่ดำเนินการ**

พื้นที่ในเขตเทศบาลตำบลวังศาลา

**๖. วิธีดำเนินการ**

๖.๑ ขออนุมัติดำเนินการตามโครงการ และดำเนินการจัดจ้างสถาบันอุดมศึกษาของรัฐในเขต  
พื้นที่จังหวัดหรือนอกเขตจังหวัดตามระเบียบ

๖.๒ ดำเนินการสำรวจความพึงพอใจจากประชาชนในเขตเทศบาลตามรูปแบบที่กำหนด

๖.๓ สรุปประมวลผลการสำรวจความพึงพอใจแจ้งให้เทศบาลทราบ

๖.๔ ดำเนินการเบิกจ่ายเงินให้แก่สถาบันผู้ทำการประเมิน

๖.๕ ปิดประกาศผลสำรวจความพึงพอใจให้ประชาชนทราบ

๖.๖ นำผลการประเมินมาปรับปรุงการทำงานด้านบริการสาธารณะ เพื่อประโยชน์สุขแก่  
ประชาชน

**๗. ระยะเวลาดำเนินการ**

ปี พ.ศ.๒๕๖๒ – พ.ศ.๒๕๖๔

**๘. งบประมาณดำเนินการ**

๒๕,๐๐๐.- บาท

**๙. ผู้รับผิดชอบ**

งานกาเจ้าหน้าที่ สำนักปลัดเทศบาล เทศบาลตำบลวังศาลา

**๑๐. ตัวชี้วัด/ผลลัพธ์**

๑๐.๑ ผลผลิต ผลการสำรวจความพึงพอใจของประชาชนที่มีต่อการบริหารงานของเทศบาล  
จำนวน ๑ เล่ม

๑๐.๒ ผลลัพธ์

- ประชาชนผู้รับบริการมีความพึงพอใจไม่ต่ำกว่าร้อยละ ๘๐

- การให้บริการสาธารณะมีความโปร่งใส และเกิดประโยชน์สูงสุดแก่ประชาชน

๒.๓ มาตรการการใช้ดุลยพินิจและใช้อำนาจหน้าที่ให้เป็นไปตามหลักการบริหารกิจการบ้านเมืองที่ดี

๒.๓.๑ มีการจัดทำแผนภูมิขั้นตอนและระยะเวลาการดำเนินการเกี่ยวกับการบริการประชาชน รายละเอียดที่เกี่ยวข้องในแต่ละขั้นตอน เปิดเผย ณ ที่ทำการและในระบบเครือข่ายสารสนเทศขององค์กร ปกครองส่วนท้องถิ่น

๑. ชื่อโครงการ : โครงการลดขั้นตอนและระยะเวลาการปฏิบัติราชการ

๒. หลักการและเหตุผล

ในมาตรา ๓/๑ แห่งพระราชบัญญัติระเบียบบริหารราชการแผ่นดิน (ฉบับที่ ๕) พ.ศ. ๒๕๔๕ ซึ่งเป็นกฎหมายที่เป็น ที่มาของการปฏิรูประบบราชการเพื่อวางกรอบแนวทางการบริหารราชการไว้ว่า “การบริหารราชการต้องเป็นไปเพื่อประโยชน์ สุขของประชาชน เกิดผลสัมฤทธิ์ต่อภารกิจของรัฐ ความมีประสิทธิภาพ ความคุ้มค่าในเชิงภารกิจแห่งรัฐ การลดขั้นตอนการ ปฏิบัติงาน การลดภารกิจและยุบเลิกหน่วยงานที่ไม่จำเป็น การกระจายอำนาจตัดสินใจ การอำนวยความสะดวกและตอบสนอง ความต้องการของประชาชน” และเพื่อให้การดำเนินการดังกล่าวเป็นไปตามกรอบรวมทั้งทิศทางและแนวทางการบริหาร ราชการ ดังกล่าว จึงได้มีการประกาศใช้พระราชกฤษฎีกาว่าด้วยหลักเกณฑ์และวิธีการบริหารกิจการบ้านเมืองที่ดี พ.ศ. ๒๕๔๖ โดยกำหนดให้องค์กรปกครองส่วนท้องถิ่นจัดทำหลักเกณฑ์การบริหารกิจการบ้านเมืองที่ดีตามแนวทางพระราชกฤษฎีกานี้ โดย อย่างน้อยต้องมีหลักเกณฑ์เกี่ยวกับการลดขั้นตอนการปฏิบัติงานและการอำนวยความสะดวกในการตอบสนองต่อความ ต้องการของประชาชน เทศบาลตำบลวังศาลา เป็นองค์กรปกครองส่วนท้องถิ่นรูปแบบหนึ่ง ปฏิบัติงานตามอำนาจหน้าที่ของเทศบาลต้องเป็นไปเพื่อ ประโยชน์สุขของประชาชน ดังนั้นงานให้บริการจึงเป็นงานบริการแบบหนึ่งของระบบการบริการสาธารณะ ที่ผู้บริหารและ พนักงานทุกท่าน จะต้องร่วมกันปรับปรุงและแก้ไขกระบวนการทำงานเพื่อสามารถตอบสนองความต้องการของประชาชน ได้มากที่สุด เมื่อประชาชนมารับบริการแล้วเกิดความประทับใจและพึงพอใจ รวมถึงการลดขั้นตอนและระยะเวลา การปฏิบัติ ราชการ ทำให้เกิดความรวดเร็วในการตอบสนองความต้องการของประชาชน อำนาจความสะดวก เพื่องานบริการที่มีคุณภาพ ทัวถึงและแก้ไขปัญหาต่างๆ ที่เกิดขึ้นในเขตเทศบาลตำบลวังศาลาให้กับประชาชน ได้อย่างมีประสิทธิภาพและประสิทธิผล

๓. วัตถุประสงค์

๓.๑ เพื่อให้ประชาชนได้รับการบริการได้อย่างสะดวกรวดเร็วและถูกต้อง

๓.๒ เพื่อให้สามารถตรวจสอบความต้องการของประชาชน รับรู้สภาพปัญหาและแก้ไขปัญหาที่เกิดขึ้นได้

๓.๓ เพื่อปรับทัศนคติ วิธีคิด วิธีการทำงานของบุคลากรให้คำนึงถึงผลลัพธ์ในด้านการบริการประชาชนผู้มาติดต่อ ขอรับบริการ

๓.๔ เพื่อให้การปฏิบัติราชการมีมาตรฐานการบริการสาธารณะที่ชัดเจน มีความโปร่งใส สามารถวัดผลการดำเนินงาน ได้

#### **๔. เป้าหมาย/ผลผลิต**

ประชาชนในเขตเทศบาลตำบลวังศาลา และผู้ที่มาติดต่อราชการกับเทศบาลตำบลวังศาลา

#### **๕. พื้นที่ดำเนินการ**

สำนักงานเทศบาลตำบลวังศาลา

#### **๖. วิธีดำเนินการ**

๖.๑ จัดทำโครงการเพื่อขออนุมัติ

๖.๒ จัดให้มีการประชุมคณะทำงานปรับปรุงขั้นตอนและระยะเวลาการปฏิบัติราชการ

๖.๓ จัดทำประกาศกระบวนงานบริการปรับลดระยะเวลาการปฏิบัติราชการและประกาศให้ประชาชนทราบโดยทั่วกัน

๖.๔ ดำเนินการจัดทำกิจกรรมอำนวยความสะดวกแก่ประชาชน

๖.๔.๑ ปรับปรุงแผนผังกำหนดผู้รับผิดชอบให้เป็นปัจจุบัน

๖.๔.๒ ปรับปรุงป้ายแสดงขั้นตอนและระยะเวลาการให้บริการแก่ประชาชน

๖.๔.๓ จัดทำเอกสาร/แผ่นพับประชาสัมพันธ์เผยแพร่ข้อมูลข่าวสารต่างๆ

๖.๔.๔ จัดให้มีกล่อง/ตู้รับความคิดเห็นของประชาชน

๖.๔.๕ จัดทำ/เตรียมแบบฟอร์มคำร้องต่างๆ พร้อมตัวอย่างการกรอกแบบฟอร์มทุกงานบริการ

๖.๔.๖ จัดทำคำสั่งการให้บริการประชาชนนอกเวลาราชการ โดยจัดให้มีการให้บริการแก่ประชาชนทั้งเวลาทำการ ช่วงพักกลางวันและในวันหยุดราชการ

๖.๔.๗ การมอบอำนาจการตัดสินใจ การอนุญาต การอนุมัติ การรักษาราชการแทน

๖.๕ มีการสำรวจความพึงพอใจของประชาชนต่อการให้บริการ

๖.๖ มีการติดตามประเมินผลโครงการลดขั้นตอนและระยะเวลาการให้บริการ เพื่อ

นำจุดบกพร่องในการจัดทำ โครงการมาปรับปรุงแก้ไขวิธีการ ขั้นตอนหรือระยะเวลาในการให้บริการให้ดียิ่งขึ้นอย่างมีประสิทธิภาพและประสิทธิผลต่อไป

#### **๗. ระยะเวลาดำเนินการ**

ปีงบประมาณ พ.ศ.๒๕๖๒-๒๕๖๔

#### **๘. งบประมาณดำเนินการ**

ไม่ใช้งบประมาณ

#### **๙. ผู้รับผิดชอบโครงการ**

สำนักปลัด กองคลัง กองช่าง เทศบาลตำบลวังศาลา

## ๑๐. ตัวชี้วัด/ผลลัพธ์

- ๑๐.๑ ประชาชนได้รับการบริการได้อย่างสะดวกรวดเร็วและถูกต้อง
- ๑๐.๒ สามารถตรวจสอบความต้องการของประชาชน รับรู้สภาพปัญหาและแก้ไขปัญหาที่เกิดขึ้นได้
- ๑๐.๓ มีทัศนคติ วิธีคิด วิธีการทำงานของบุคลากรคำนึงถึงผลลัพธ์ ในด้านการบริการประชาชนผู้มาติดต่อขอรับ บริการ
- ๑๐.๔ การปฏิบัติราชการมีมาตรฐานการบริการสาธารณะที่ชัดเจน มีความโปร่งใสสามารถวัดผลการดำเนินงานได้

## ๑. ชื่อโครงการ โครงการเพิ่มประสิทธิภาพการจัดเก็บรายได้

### ๒. หลักการและเหตุผล

ตามที่กระทรวงมหาดไทย ได้กำหนดนโยบาย เรื่อง แนวทางการพัฒนาประสิทธิภาพการจัดเก็บรายได้ขององค์กรปกครองส่วนท้องถิ่น โดยให้องค์กรปกครองส่วนท้องถิ่นให้บริการประชาชนรับชำระภาษีนอกสำนักงานหรือออกหน่วยบริการรับชำระภาษีเคลื่อนที่ เพื่ออำนวยความสะดวกให้แก่ประชาชนอย่างเต็มที่ ซึ่งเป็นนโยบายหลักในการนำไปสู่การพัฒนาท้องถิ่นได้อย่างมีประสิทธิภาพ สามารถขับเคลื่อนกระบวนการต่าง ๆ ในการบริหารงานให้เกิดประโยชน์ที่ยั่งยืนแก่ชุมชน ฉะนั้น การเพิ่มประสิทธิภาพการพัฒนาและการจัดเก็บรายได้ จึงเป็นเรื่องจำเป็นอย่างยิ่ง เพราะหากการจัดเก็บรายได้ไม่มีประสิทธิภาพเพียงพอการพัฒนาในด้านอื่นก็ย่อมเกิดอุปสรรคจากเหตุงบประมาณมีไม่เพียงพอในการบริหารงานของเทศบาล

กองคลัง งานพัฒนาการจัดเก็บรายได้ จึงจัดทำโครงการเพิ่มประสิทธิภาพการจัดเก็บรายได้ ประจำปี พ.ศ. ๒๕๖๑ เพื่อให้บริการรับชำระภาษีโรงเรือนและที่ดิน, ภาษีบำรุงท้องที่, ภาษีป้าย และค่าธรรมเนียมใบอนุญาตต่าง ๆ ในระหว่างพักเที่ยงโดยมีคำสั่งแต่งตั้งเจ้าหน้าที่ให้อยู่เวรบริการประชาชน และออกหน่วยเคลื่อนที่บริการรับชำระภาษีนอกสถานที่ทั้งสิ้น ๑๐ หมู่บ้าน ตามตารางรายละเอียดแนบท้าย

### ๓. วัตถุประสงค์

- ๓.๑ เพื่ออำนวยความสะดวกและความรวดเร็ว ในการให้บริการจัดเก็บภาษี
- ๓.๒ เพื่อลดขั้นตอนในการให้บริการประชาชน
- ๓.๓ เพื่อให้การจัดเก็บรายได้เป็นไปอย่างทั่วถึง เป็นธรรม และเก็บได้ตามเป้าหมายที่กำหนด
- ๓.๔ เพื่อประชาสัมพันธ์ให้ประชาชนเข้าใจการชำระภาษี ข้อมูลต่าง ๆ ที่เกี่ยวข้องกับการชำระภาษี และตระหนักถึงหน้าที่ในการชำระภาษี
- ๓.๕ เพื่อดำเนินการชี้แจงและบริการให้ข้อมูลการสอบถามข้อกฎหมายที่เกี่ยวข้องกับการชำระภาษีต่าง ๆ ของประชาชนเพื่อให้ประชาชนได้เข้าใจและเห็นถึงความสำคัญของการชำระภาษี
- ๓.๖ เพื่อเร่งรัดการจัดเก็บภาษีให้มีประสิทธิภาพยิ่งขึ้น
- ๓.๗ เพื่อสร้างความเข้าใจอันดีระหว่างเทศบาลและประชาชน

### ๔. เป้าหมาย

ประชาชนในพื้นที่ที่มีหน้าที่ในการเสียภาษีตามพระราชบัญญัติภาษีโรงเรือนและที่ดิน พุทธศักราช ๒๔๗๕, พระราชบัญญัติภาษีป้าย พุทธศักราช ๒๕๑๐, พระราชบัญญัติภาษีบำรุงท้องที่ พุทธศักราช ๒๕๐๘ และ พระราชบัญญัติสาธารณสุข พุทธศักราช ๒๕๓๕

**๕. ขั้นตอนการดำเนินการ**

- ๕.๑ จัดทำโครงการเพื่อขออนุมัติ
- ๕.๒ จัดทำแผนการดำเนินการให้บริการแก่ประชาชนทั้งในและนอกสถานที่ ดังนี้
  - การให้บริการนอกสถานที่ จะจัดเจ้าหน้าที่ออกให้บริการแก่ประชาชนในชุมชนต่าง ๆ ทั้ง ๑๐ หมู่บ้าน อย่างทั่วถึงตามหมายกำหนดการแนบท้าย
  - การให้บริการในสถานที่ คือ การจัดเจ้าหน้าที่คอยให้บริการประจำสำนักงานในเวลาราชการ รวมตลอดถึงการให้บริการในช่วงพักเที่ยง
- ๕.๓ ประชาสัมพันธ์การให้บริการด้านต่าง ๆ ให้ประชาชนได้รับทราบ
- ๕.๔ แต่งตั้งคณะกรรมการดำเนินการตามโครงการและคณะกรรมการที่เกี่ยวข้อง
- ๕.๕ จัดทำทะเบียนผู้ชำระภาษีให้เป็นปัจจุบัน และมีการแจ้งเตือนหากมีกรณีค้างชำระภาษี
- ๕.๖ นำระบบบัตรคิวมาใช้ในการให้บริการ และลดระยะเวลาในการปฏิบัติงาน โดยผู้มาชำระภาษีจะได้รับบริการจนแล้วเสร็จ ใช้เวลาประมาณ ๕ นาที/ราย
- ๕.๗ ดำเนินงานตามโครงการ
- ๕.๘ ประเมินผลและสรุปผลการจัดทำโครงการเสนอต่อนายกเทศมนตรีตำบลวังศาลา

ขั้นตอนการดำเนินการ	ปี พ.ศ.....			ปี พ.ศ.....								
	ต.ค.	พ.ย.	ธ.ค.	ม.ค.	ก.พ.	มี.ค.	เม.ย.	พ.ค.	มิ.ย.	ก.ค.	ส.ค.	ก.ย.
๑. จัดทำโครงการเพื่อขออนุมัติ	←		→									
๒. จัดทำแผนการดำเนินการให้บริการแก่ประชาชนทั้งในและนอกสถานที่		←	→									
๓. ประชาสัมพันธ์การให้บริการด้านต่าง ๆ ให้ประชาชนได้รับทราบ			←					→				
๔. แต่งตั้งคณะกรรมการดำเนินการตามโครงการและคณะกรรมการที่เกี่ยวข้อง	←	→										
๕. จัดทำทะเบียนผู้ชำระภาษีให้เป็นปัจจุบันและมีการแจ้งเตือนหากมีกรณีค้างชำระภาษี			←	→								
๖. นำระบบบัตรคิวมาใช้ในการให้บริการ				←				→				
๗. ดำเนินงานตามโครงการ				←								→
๘. ประเมินผลและสรุปผลการ								←				→

**๖. งบประมาณรายจ่าย**

ไม่ใช้งบประมาณ

**๗. ระยะเวลาดำเนินการ**

ปีงบประมาณ ๒๕๖๒ - ๒๕๖๔

**๘. สถานที่ดำเนินการ**

โครงการเพิ่มประสิทธิภาพการจัดเก็บรายได้ เทศบาลตำบลวังศาลา อำเภอท่าม่วง จังหวัดกาญจนบุรี จะดำเนินการให้บริการจัดเก็บภาษีในสถานที่ คือ การจัดเจ้าหน้าที่คอยให้บริการประจำสำนักงานในเวลาราชการ รวมตลอดถึงให้บริการในช่วงพักเที่ยง และการให้บริการนอกสถานที่ จะจัดเจ้าหน้าที่ออกให้บริการแก่ประชาชนในชุมชน ต่าง ๆ ทั้ง ๑๐ หมู่บ้าน อย่างทั่วถึง

**๙. ผู้รับผิดชอบโครงการ**

งานพัฒนาและการจัดเก็บรายได้ กองคลัง เทศบาลตำบลวังศาลา

**๑๐. ผลที่คาดว่าจะได้รับ**

- ๑๐.๑ ประชาชนได้รับความสะดวก รวดเร็วในการขอรับบริการ
- ๑๐.๒ สามารถจัดเก็บรายได้ ได้อย่างทั่วถึงและเป็นธรรม และเป็นไปตามเป้าหมายของ  
ประมาณการรายรับด้านการจัดเก็บภาษี
- ๑๐.๓ ได้ข้อมูลการจัดเก็บ การประเมินภาษีอย่างถูกต้องและเป็นธรรม
- ๑๐.๔ ประชาชนได้ตระหนักถึงหน้าที่ในการเสียภาษี
- ๑๐.๕ เกิดความเข้าใจอันดีระหว่างเทศบาลกับประชาชน

**๑๑. การติดตามและประเมินผล**

จัดให้มีการติดตามและประเมินผลของโครงการ เพื่อพัฒนาปรับปรุงการบริการให้มีประสิทธิภาพมากยิ่งขึ้น ซึ่งรูปแบบที่นำมาใช้ในการติดตามและประเมินผล ได้แก่

- จัดทำผู้รับความคิดเห็น
- จัดทำแบบสอบถามความพึงพอใจของผู้รับบริการ

๒.๓.๒ มีการกระจายอำนาจการตัดสินใจเกี่ยวกับการสั่ง อนุญาต อนุมัติ ปฏิบัติราชการแทนหรือ การดำเนินการอื่นใดของผู้มีอำนาจในองค์กรปกครองส่วนท้องถิ่น

๑. ชื่อโครงการ มาตรการการมอบอำนาจอนุมัติ อนุญาต สั่งการ เพื่อลดขั้นตอนการปฏิบัติราชการ

๒. หลักการและเหตุผล

การมอบหมายอำนาจหน้าที่ให้กับผู้ใต้บังคับบัญชาในการบริหารงานในด้านต่างๆ ภายในองค์กรนั้น ก็เพื่อเป็นการช่วยเพิ่มประสิทธิภาพของการปฏิบัติงานให้เกิดความคล่องตัว รวดเร็ว ซึ่งการพิจารณาเลือก/มอบหมายภารกิจและขอบข่าย ของความรับผิดชอบที่จะมอบหมายให้ผู้ใต้บังคับบัญชา จะพิจารณาถึงความสำคัญ คุณสมบัติ ความรู้ ความสามารถในการที่จะดำเนินการเรื่องนั้นเป็นอย่างดี ด้วยความรอบคอบและเหมาะสม เพื่อให้การบริหารงานก่อให้เกิดประโยชน์สูงสุดแก่ราชการ ดังนั้นการดำเนินการของหน่วยงานต้องมีการปรับให้เข้ากับสภาพสังคมและทันต่อสถานการณ์ที่การบริหารราชการต้องเป็นไปเพื่อประโยชน์สุขของประชาชน เกิดผลสัมฤทธิ์ต่อภารกิจของรัฐ ความมีประสิทธิภาพความคุ้มค่าในเชิงภารกิจแห่งรัฐ การลดขั้นตอนการปฏิบัติงาน การกระจายอำนาจการตัดสินใจ การอำนวยความสะดวก และการตอบสนองความต้องการของประชาชน แต่ทั้งนี้ต้องมีผู้รับผิดชอบต่อผลของงานซึ่งเป็นหลักการบริหารกิจการบ้านเมืองที่ดี

๓. วัตถุประสงค์

เพื่อให้การบริหารราชการของเทศบาลตำบลวังศาลา ภายใต้กรอบอำนาจหน้าที่ตามกฎหมายกำหนดให้เป็นไปอย่างมีประสิทธิภาพ รวดเร็ว และเกิดประโยชน์สูงสุดแก่ราชการ

๔. เป้าหมาย

คณะผู้บริหารเทศบาลตำบลวังศาลา ปลัดเทศบาล หัวหน้าส่วนราชการ

๕. พื้นที่ดำเนินการ

เทศบาลตำบลวังศาลา

๖. วิธีดำเนินการ

๖.๑ จัดทำบันทึกเสนอเพื่อพิจารณาขออนุมัติ อนุญาต สั่งการ แต่งตั้ง มอบหมาย คณะผู้บริหาร ปลัดเทศบาล หรือหัวหน้าส่วนราชการ เพื่อลดขั้นตอนการปฏิบัติราชการ

๖.๒ ดำเนินการออกคำสั่งฯ



๖.๓ สำเนาคำสั่งฯ แจกคณะผู้บริหารเทศบาลตำบลวังศาลา ปลัดเทศบาล หรือหัวหน้าส่วนราชการทุกส่วน ที่ได้รับมอบหมายทราบ

๗. ระยะเวลาดำเนินการ ปีงบประมาณ พ.ศ.๒๕๖๒ - ๒๕๖๔

๘. งบประมาณดำเนินการ ไม่ใช้งบประมาณ

๙. ผู้รับผิดชอบโครงการ เทศบาลตำบลวังศาลา

๑๐. ตัวชี้วัด / ผลลัพธ์

การบริหารราชการ การดำเนินงาน การปฏิบัติงานเกิดความคล่องตัวและรวดเร็ว ตลอดจนการอำนวยความสะดวก และการให้บริการประชาชน/บริการสาธารณะได้อย่างมีประสิทธิภาพ

**๒.๔ การเชิดชูเกียรติแก่หน่วยงาน/บุคคลในการดำเนินกิจการ การประพฤติปฏิบัติตนให้เป็นที่ประจักษ์**

๒.๔.๑ ยกย่องเชิดชูเกียรติที่มีความซื่อสัตย์ สุจริต มีคุณธรรม จริยธรรม

๑. ชื่อโครงการ ยกย่องเชิดชูเกียรติบุคคลที่ประพฤติปฏิบัติตนให้เป็นที่ประจักษ์

๒. หลักการและเหตุผล

สังคมในปัจจุบันอยู่ด้วยความเร่งรีบ แข่งแย่งแข่งขัน เพื่อความอยู่รอดในเชิงเศรษฐกิจแบบทุนนิยม ทำให้การมีคุณธรรม จริยธรรมของผู้คนเกิดความเสื่อมถอย เกิดปัญหามากมายในปัจจุบัน ไม่ว่าจะเป็นเรื่องการทุจริตทุกระดับทุกภาค ส่วนรวมถึงปัญหาการก่ออาชญากรรมและอื่นๆ เพื่อเป็นการส่งเสริมให้คนดีมีที่ยืนในสังคม สร้างแบบอย่างที่ดีแก่คนรุ่นหลัง เทศบาลตำบลวังศาลาจึงจัดให้มีการยกย่อง เชิดชู เผยแพร่ประชาสัมพันธ์และมอบรางวัลหรือประกาศเกียรติคุณแก่ผู้กระทำความดี เพื่อส่งเสริมสร้างขวัญและกำลังใจแก่คนดีเหล่านั้นให้ร่วมกันสร้างสรรค์สังคมที่มีคุณธรรม จริยธรรม ตลอดจนเป็นแบบอย่างเพื่อปลูกกระแสการสร้างสรรค์สังคมแห่งความดีอย่างเป็นรูปธรรม เนื่องจากความดีและคุณธรรมเป็นรากฐานอันสำคัญในการพัฒนาสังคม สู่ความอยู่เย็นเป็นสุข

๓. วัตถุประสงค์

๓.๑ เพื่อยกย่องเชิดชูเกียรติแก่บุคคลที่มีความซื่อสัตย์ สุจริต มีคุณธรรม จริยธรรม

๓.๒ เพื่อยกย่องเชิดชูเกียรติแก่บุคคลที่ให้ความช่วยเหลือกิจการสาธารณะของท้องถิ่น

๓.๓ เพื่อยกย่องเชิดชูเกียรติแก่บุคคลที่ดำรงตนตามหลักเศรษฐกิจพอเพียง

๓.๔ เพื่อสร้างขวัญ กำลังใจ ตลอดจนปลูกจิตสำนึกและกระตุ้นให้ทุกภาคส่วนได้มีแบบอย่าง

ที่ดีอันเป็น กุศโลบาย หนึ่งในการปลูกจิตสำนึกให้สังคมตระหนักถึงคุณค่าแห่งความดีมากยิ่งขึ้น

๔. เป้าหมาย/ผลผลิต

มีการยกย่องเชิดชูเกียรติแก่บุคคลที่ประพฤติปฏิบัติตนเป็นแบบอย่างที่ดีจำนวนไม่น้อยกว่า ๓ คน/ปี

๕. พื้นที่ดำเนินการ

สำนักปลัดเทศบาล เทศบาลตำบลวังศาลา

๖. วิธีดำเนินการ

จัดให้มีการเผยแพร่ ประชาสัมพันธ์ยกย่องเชิดชูเกียรติบุคคล ที่ประพฤติปฏิบัติตนให้เป็นที่  
ประจักษ์ผ่านทางสื่อช่องทางต่างๆ ได้แก่ วารสารเทศบาลตำบลวังศาลา เว็บไซต์เทศบาลตำบลวังศาลา สื่อ  
สังคม (Social Media) เสียงตามสายเทศบาลตำบลวังศาลา เป็นต้น

๗. ระยะเวลาดำเนินการ ปีงบประมาณ พ.ศ.๒๕๖๒-๒๕๖๔

๘. งบประมาณดำเนินการ ไม่ใช้งบประมาณ

๙. ผู้รับผิดชอบโครงการ ส่วนราชการทุกส่วน เทศบาลตำบลวังศาลา

๑๐. ตัวชี้วัด / ผลลัพธ์ บุคคลที่ได้รับการยกย่องเชิดชูเกียรติ

๒.๔.๒ ยกย่องเชิดชูเกียรติที่ให้ความช่วยเหลือกิจการสาธารณะของท้องถิ่น

๑. ชื่อโครงการ ยกย่องเชิดชูเกียรติบุคคลที่ประพฤติตนให้เป็นที่ประจักษ์

๒. หลักการและเหตุผล

สังคมในปัจจุบันอยู่ด้วยความเร่งรีบ แข่งขัน แข่งขัน เพื่อความอยู่รอดในเชิงเศรษฐกิจแบบทุน  
นิยม ทำให้การมีคุณธรรม จริยธรรมของผู้คนเกิดความเสื่อมถอย เกิดปัญหามากมายในปัจจุบัน ไม่ว่าจะเป็น  
เรื่องการทุจริตทุกระดับทุกภาค ส่วนรวมถึงปัญหาการก่ออาชญากรรมและอื่นๆ เพื่อเป็นการส่งเสริมให้คนดีมีที่  
ยืนในสังคม สร้างแบบอย่างที่ดีแก่คนรุ่นหลัง เทศบาลตำบลวังศาลาจึงจัดให้มีการยกย่อง เชิดชู เผยแพร่  
ประชาสัมพันธ์และมอบรางวัลหรือประกาศเกียรติคุณแก่ผู้กระทำความดี เพื่อส่งเสริมสร้างขวัญและกำลังใจแก่  
คนดีเหล่านั้นให้ร่วมกันสร้างสรรค์สังคมที่มีคุณธรรม จริยธรรม ตลอดจนเป็นแบบอย่างเพื่อปลูกกระแสการ  
สร้างสังคมแห่งความดีอย่างเป็นรูปธรรม เนื่องจากความดีและคุณธรรมเป็นรากฐานอันสำคัญในการพัฒนา  
สังคมสู่ความอยู่เย็นเป็นสุข

๓. วัตถุประสงค์

- ๓.๑ เพื่อยกย่องเชิดชูเกียรติแก่บุคคลที่มีความซื่อสัตย์ สุจริต มีคุณธรรม จริยธรรม
- ๓.๒ เพื่อยกย่องเชิดชูเกียรติแก่บุคคลที่ให้ความช่วยเหลือกิจการสาธารณะของท้องถิ่น
- ๓.๓ เพื่อยกย่องเชิดชูเกียรติแก่บุคคลที่ดำรงตนตามหลักเศรษฐกิจพอเพียง
- ๓.๔ เพื่อสร้างขวัญ กำลังใจ ตลอดจนปลูกจิตสำนึกและกระตุ้นให้ทุกภาคส่วนได้มีแบบอย่าง  
ที่ดีอันเป็น กุศโลบาย หนึ่งใน การปลูกจิตสำนึกให้สังคมตระหนักถึงคุณค่าแห่งความดีมากยิ่งขึ้น

๔. เป้าหมาย/ผลผลิต

มีการยกย่องเชิดชูเกียรติแก่บุคคลที่ประพฤติปฏิบัติตนเป็นแบบอย่างที่ดีจำนวนไม่น้อยกว่า ๓ คน/ปี

๕. พื้นที่ดำเนินการ

สำนักปลัดเทศบาล เทศบาลตำบลวังศาลา

๖. วิธีดำเนินการ

จัดให้มีการเผยแพร่ ประชาสัมพันธ์ยกย่องเชิดชูเกียรติบุคคล ที่ประพฤติปฏิบัติตนให้เป็นที่  
ประจักษ์ผ่านทางสื่อช่องทางต่างๆ ได้แก่ วารสารเทศบาลตำบลวังศาลา เว็บไซต์เทศบาลตำบลวังศาลา สื่อ  
สังคม (Social Media) เสียงตามสายเทศบาลตำบลวังศาลา เป็นต้น

**๗. ระยะเวลาดำเนินการ**

ปีงบประมาณ พ.ศ.๒๕๖๒-๒๕๖๔

**๘. งบประมาณดำเนินการ**

ไม่ใช้งบประมาณ

**๙. ผู้รับผิดชอบโครงการ**

ส่วนราชการทุกส่วน เทศบาลตำบลวังศาลา

**๑๐. ตัวชี้วัด / ผลลัพธ์**

บุคคลที่ได้รับการยกย่องเชิดชูเกียรติ

**๒.๔.๓ ยกย่องเชิดชูเกียรติที่ดำรงตนตามหลักเศรษฐกิจพอเพียง**

**๑. ชื่อโครงการ :** กิจกรรมเชิดชูเกียรติประชาชนผู้ปฏิบัติตามปรัชญาเศรษฐกิจพอเพียง (โครงการรณรงค์คัดแยกขยะในชุมชน)

**๒. หลักการและเหตุผล**

ด้วยสถานการณ์ปัจจุบันในด้านปัญหาขยะมูลฝอยในประเทศไทยเป็นปัญหาที่สำคัญของประเทศไทยเป็นอย่างมาก จึงส่งผลกระทบต่อมากมายให้กับประชาชน สัตว์ และสิ่งแวดล้อมต่างๆ เพื่อเป็นการต่อยอดในด้านการบริหารจัดการขยะมูลฝอยจากเดิมที่เป็นไปตามแนวทางพระราชรัฐ ระยะเวลาที่ ๑ ปี (พ.ศ.๒๕๕๙ - ๒๕๖๐) โดยการเร่งรัดให้ประชาชนได้มีส่วนร่วมในการคัดแยกขยะมูลฝอยจากต้นทางในครัวเรือน และการให้หน่วยงานที่รับผิดชอบในส่วนต่างๆ เข้าถึงแหล่งชุมชน เพื่อการรณรงค์ประชาสัมพันธ์ให้ทราบถึงรายละเอียดและความประสงค์ที่จะสื่อสารออกไปให้ประชาชนได้รับรู้และเข้าใจถึงปัญหาของขยะมูลฝอยในปัจจุบันที่จะเกิดขึ้น

เมื่อวันที่ ๒๖ สิงหาคม ๒๕๕๗ คณะรักษาความสงบแห่งชาติ (คสช.) ได้เห็นชอบในด้านการจัดการขยะมูลฝอยและของเสียอันตราย ประกอบด้วย ๔ กิจกรรม คือ ๑.การเร่งจัดการขยะมูลฝอยสะสมในสถานที่กำจัดขยะพื้นที่วิกฤติ ๒.ให้มีรูปแบบที่เหมาะสมเพื่อจัดการกับขยะที่เข้ามาใหม่ โดยเน้นจากการคัดแยกขยะจากต้นทาง และการแปรรูปพลังงานจากขยะ ๓.จัดระเบียบมาตรการบริหารจัดการขยะมูลฝอยและของเสียอันตราย ๔.การสร้างวินัยของคนในชาติมุ่งสู่การจัดการที่ยั่งยืน

ทั้งนี้ กองสาธารณสุขและสิ่งแวดล้อม เทศบาลตำบลวังศาลาได้ตระหนักถึงปัญหาของขยะมูลฝอยในปัจจุบันเป็นอย่างมาก จึงดำเนินการจัดโครงการรณรงค์คัดแยกขยะในชุมชน ประจำปี ๒๕๖๐ มาก่อนแล้วนั้น ในพื้นที่ตำบลวังศาลา หมู่ที่ ๒ ,๓ ,๕ ,๖ และหมู่ที่ ๑๐ เพื่อเป็นการตอบสนองตามแบบแผนนโยบายของรัฐบาลตามแนวทางพระราชรัฐ ระยะเวลาที่ ๑ ปี (พ.ศ.๒๕๕๙ - ๒๕๖๐) และกองสาธารณสุขฯ ได้จัดกิจกรรมต่างๆตามที่คณะรักษาความสงบแห่งชาติ (คสช.) ได้กล่าวไว้ข้างต้น เพื่อเป็นการปลูกฝังในประชาชน เยาวชน และกลุ่มผู้นำต่างๆ ร่วมถึงตามสถานประกอบการในพื้นที่ตำบลวังศาลาให้มีการคัดแยกขยะมูลฝอยเพื่อให้เกิดเป็นรายได้ กองสาธารณสุขฯ ได้ทำการประเมิน และสรุปยอดของขยะมูลฝอยในชุมชนก่อนที่จะมีการดำเนินโครงการรณรงค์คัดแยกขยะในชุมชน ประจำปี ๒๕๖๐ เมื่อปีงบประมาณรายจ่าย ประจำปีงบประมาณ พ.ศ. ๒๕๖๐ ปริมาณของขยะเฉลี่ย ๑๒ ตัน/วัน โดยเสียค่ากำจัดขยะมูลฝอยในราคาตันละ ๖๕๐ บาท แต่เมื่อได้มีการดำเนินโครงการฯ ดังกล่าว ไปแล้วทำให้เห็นผลได้ชัดมากขึ้นตามวัตถุประสงค์ของโครงการในการลด

ปริมาณของขยะในชุมชน ซึ่งปริมาณของขยะในชุมชนลดลงเฉลี่ย ๗ ตัน/วัน เพื่อเป็นการสานต่อตามแนวทางพระราชรัฐในด้านการบริหารจัดการขยะมูลฝอย ดังนี้

๑. เพื่อให้สถานะสิ่งแวดล้อมเป็นอยู่ที่ดีขึ้นเมื่อปลอดขยะมูลฝอยในชุมชน
๒. เพื่อประชาชนได้มีความตระหนักและความเข้าใจในมีจิตสำนึกในการคัดแยกขยะจากต้นทาง
๓. เพื่อให้ประชาชน เยาวชน และกลุ่มผู้นำได้มีส่วนร่วมในกิจกรรมต่างๆตามโครงการรณรงค์คัดแยกขยะในชุมชน ประจำปี ๒๕๖๑ เพื่อเป็นการถ่ายทอดองค์ประกอบให้กับประชาชนในพื้นที่ ตำบลวังศาลาให้เกิดการกระตุ้นต้นตอเกี่ยวกับปัญหาที่จะเกิดขึ้นจากขยะมูลฝอยหากไม่มีการคัดแยกขยะโดยเน้นจากขยะที่ได้มีการคัดแยกนำมาใช้ประโยชน์ในการสร้างรายได้ให้กับชุมชนและสังคมต่อไป
๔. เพื่อเป็นการลดค่าใช้จ่ายในการกำจัดขยะมูลฝอยหากปริมาณของขยะในชุมชนลดลง ตามนโยบายการบริหารจัดการขยะมูลฝอย ตามแนวทางพระราชรัฐ กองสาธารณสุขและสิ่งแวดล้อม จึงจัดทำโครงการรณรงค์คัดแยกขยะในชุมชน ประจำปี ๒๕๖๑ ตามกลุ่มเป้าหมาย จำนวน ๑๐ หมู่บ้าน เพื่อให้เป็นไปครอบคลุมทุกๆครัวเรือนในพื้นที่ตำบลวังศาลา ตามวัตถุประสงค์ของรัฐบาล (คสช.) ตามนโยบายการบริหารจัดการขยะมูลฝอยต่อไป

## **๒. วัตถุประสงค์**

- ๒.๑ เพื่อให้ประชาชนและเยาวชนได้รับความรู้ ความเข้าใจ ในเรื่องของการลดปริมาณขยะ การคัดแยกขยะ และใช้ประโยชน์ขยะมูลฝอยตั้งแต่ต้นทางโดยเริ่มจากครัวเรือนและขยายผลไปสู่ชุมชน/หมู่บ้าน
- ๒.๒ เพื่อลดปริมาณขยะมูลฝอยในชุมชนให้มีปริมาณลดลง
- ๒.๓ เพื่อลดภาระค่าใช้จ่ายในการกำจัดขยะมูลฝอยให้น้อยลง
- ๒.๔ เพื่อเป็นหมู่บ้านต้นแบบในชุมชนปลอดขยะ

## **๓. กลุ่มเป้าหมาย**

- ๓.๑ ประชาชนในพื้นที่ตำบลวังศาลา จำนวน ๑๐ หมู่บ้าน
- ๓.๒ สถานศึกษาและสถานศาสนา เช่น วัด โรงเรียน ทุกแห่งในพื้นที่ตำบลวังศาลา
- ๓.๓ กลุ่มผู้นำในชุมชน กลุ่มบริษัทเอกชน และสถานประกอบการ ทุกแห่งในพื้นที่ตำบลวังศาลา

## **๔. ระยะเวลาในการดำเนินงาน**

ปีงบประมาณ พ.ศ.๒๕๖๒ – ๒๕๖๔

## **๕. ผู้รับผิดชอบโครงการ**

กองสาธารณสุขและสิ่งแวดล้อม เทศบาลตำบลวังศาลา

## **๖. งบประมาณ**

๒๐๐,๐๐๐ บาท

## **๗. วิธีการดำเนินการ**

- ๗.๑ ดำเนินกิจกรรมตามโครงการรณรงค์คัดแยกขยะในชุมชน

๗.๒ ดำเนินการประกวดหมู่บ้านต้นแบบ/ชุมชน (มอบประกาศนียบัตรเพื่อเป็นขวัญและกำลังใจ) แก่บ้านและบุคคลที่มีการคัดแยกขยะเพื่อลดค่าใช้จ่าย จัดทำบัญชีครัวเรือนขยะรีไซเคิล

#### **๘. ผลที่คาดว่าจะได้รับ**

๘.๑ ประชาชนมีจิตสำนึกและเกิดความร่วมมือในการคัดแยกขยะมูลฝอยจากครัวเรือนและนำกลับมาใช้ประโยชน์ใหม่ได้ช่วยเพิ่มมูลค่าจากขยะรีไซเคิลเป็นการสร้างรายได้ให้กับครัวเรือนการเป็นแหล่งชุมชนต้นแบบปลอดขยะ หมู่บ้านสะอาด

๘.๒ ลดค่าใช้จ่ายในการกำจัดขยะมูลฝอยในพื้นที่

๘.๓ ปริมาณขยะมูลฝอยในพื้นที่เป้าหมายลดลงมากกว่าร้อยละ ๑๕ ของพื้นที่แต่ละหมู่บ้าน

### **๒.๕ มาตรการจัดการในกรณีได้ทราบ หรือรับแจ้งหรือตรวจสอบพบการทุจริต**

๒.๕.๑ ดำเนินการให้มีข้อตกลงระหว่างบุคลากรในองค์กรได้ปฏิบัติหน้าที่ราชการด้วยความ ซื่อสัตย์ สุจริต มีคุณธรรม จริยธรรม และการบริหารราชการกิจการบ้านเมืองที่ดี

#### **๑. ชื่อโครงการ มาตรการ “จัดทำข้อตกลงการปฏิบัติราชการ”**

#### **๒. หลักการและเหตุผล**

จากการประเมินคุณธรรมและความโปร่งใสในการดำเนินงานของหน่วยงานภาครัฐได้กำหนดดัชนีในการประเมินที่ คำนึงถึงหลักธรรมาภิบาล จรรยาบรรณสากล และวัฒนธรรมของประเทศไทยเป็นหลัก รวมถึงข้อเท็จจริงของการทุจริตที่เกิดขึ้น ภายในหน่วยงานของภาครัฐ สาเหตุส่วนมากเกิดจากการดำเนินงานของระดับบุคคล หรือเกิดจากปัจจัยทางวัฒนธรรมขององค์กร หรือเกิดจากลักษณะงานและการรับสั่งของต่างๆ ที่เอื้อให้เกิดการทุจริต ดังนั้น วิธีการบริหารจัดการภายในองค์กรที่นำไปสู่การปรับเปลี่ยนพฤติกรรม ค่านิยม และวัฒนธรรมขององค์กรให้กลายเป็นสิ่งที่ยอมรับได้ของผู้บริหารและเจ้าหน้าที่ภายในองค์กร โดยการสร้างความตระหนักถึงความรับผิดชอบและการมีส่วนร่วมในการต่อต้านการทุจริตภายในองค์กรของผู้บริหารและเจ้าหน้าที่ ถึงแม้จะเป็นสิ่งที่ยากต่อการดำเนินงานก็ตาม แต่เป็นสิ่งสำคัญที่หน่วยงานต้องสร้างให้เกิดการเปลี่ยนแปลงเพื่อนำไปสู่องค์กรที่มีคุณธรรมและความโปร่งใสในการดำเนินงาน ตลอดจนเป็นการสร้างแนวร่วมในการต่อต้านการทุจริตอันจะส่งผลต่อสังคม ชุมชน และประเทศ เกิดความตระหนักถึงการทุจริตและปฏิเสธการทุจริตในทุกรูปแบบ ดังนั้นเทศบาลตำบลวังศาลา จึงได้จัดทำมาตรการ “จัดทำข้อตกลงการปฏิบัติราชการ” ที่กำหนดดัชนีในการประเมินการปฏิบัติราชการด้วยความซื่อสัตย์ สุจริต ตามแนวทางการบริหารกิจการบ้านเมืองที่ดีขึ้น เพื่อเป็นการพัฒนาวิธีการดำเนินงานภายในองค์กรที่จะนำไปสู่การยกระดับคุณธรรมและความโปร่งใสในการดำเนินงานให้สูงขึ้น

#### **๓. วัตถุประสงค์**

๓.๑ เพื่อให้บุคลากรปฏิบัติราชการด้วยความซื่อสัตย์ สุจริต มีคุณธรรม ตามแนวทางการบริหารกิจการบ้านเมืองที่ดี

๓.๒ เพื่อให้ทุกส่วนราชการ (สำนัก/กอง) นำไปยึดถือและปฏิบัติ

๓.๓ เพื่อเสริมสร้างวัฒนธรรมองค์กรที่มีความโปร่งใส มีคุณธรรม

**๔. เป้าหมาย/ผลผลิต**

บุคลากรในองค์กรปฏิบัติตามเกณฑ์ตัวชี้วัดข้อตกลงการปฏิบัติราชการ

**๕. พื้นที่ดำเนินการ**

เทศบาลตำบลวังศาลา

**๖. วิธีดำเนินการ**

๖.๑ จัดทำข้อตกลงในการปฏิบัติราชการของทุกส่วนราชการระหว่างส่วนราชการกับผู้บริหารท้องถิ่นที่มีดัชนีในการประเมินการปฏิบัติราชการด้วยความซื่อสัตย์ สุจริต ตามแนวทางการบริหารกิจการบ้านเมืองที่ดี

๖.๒ รวบรวมรายงานข้อตกลงการปฏิบัติราชการของทุกส่วนราชการเสนอผู้บริหารทราบ

๖.๓ ประชาสัมพันธ์พร้อมแจ้งให้ทุกส่วนราชการถือปฏิบัติ

**๗. ระยะเวลาดำเนินการ**

ปีงบประมาณ พ.ศ.๒๕๖๒-๒๕๖๔

**๘. งบประมาณดำเนินการ**

ไม่ใช้งบประมาณ

**๙. ผู้รับผิดชอบโครงการ**

ส่วนราชการทุกส่วน เทศบาลตำบลวังศาลา

**๑๐. ตัวชี้วัด / ผลลัพธ์**

มีการจัดทำข้อตกลงการปฏิบัติราชการ

๒.๕.๒ มีการให้ความร่วมมือกับหน่วยงานราชการ จังหวัด อำเภอ ที่ได้ดำเนินการตามอำนาจหน้าที่ เพื่อการตรวจสอบ ควบคุม ดูแลการปฏิบัติราชการขององค์กรปกครองส่วนท้องถิ่น

๑. **ชื่อโครงการ** : กิจกรรมให้ความร่วมมือกับหน่วยตรวจสอบที่ได้ดำเนินการตามอำนาจหน้าที่เพื่อการตรวจสอบ ควบคุม ดูแล การปฏิบัติราชการของเทศบาลตำบลวังศาลา

**๒. หลักการและเหตุผล**

เทศบาลตำบลวังศาลา ให้ความร่วมมือกับหน่วยตรวจสอบที่ได้ดำเนินการตามอำนาจหน้าที่ เพื่อการตรวจสอบ ควบคุม ดูแล การปฏิบัติราชการของเทศบาลตำบลวังศาลา เนื่องจากเห็นความสำคัญของการตรวจสอบที่จะเป็นปัจจัยสำคัญช่วยให้การดำเนินงานตามภารกิจของเทศบาลตำบลวังศาลา เป็นไปอย่างมีประสิทธิภาพและประสิทธิผล ช่วยป้องกันหรือลดความเสี่ยงจากการดำเนินงานที่ผิดพลาดและลดความเสียหายที่อาจจะเกิดขึ้น ซึ่งนอกจากจะให้ความร่วมมือกับหน่วยตรวจสอบภายนอก (ป.ป.ช. สตง. จังหวัด อำเภอ) แล้วเทศบาลตำบลวังศาลายังให้ความสำคัญกับการตรวจสอบภายในด้วย โดยให้มีเจ้าหน้าที่ตรวจสอบภายในทำหน้าที่ตรวจสอบภายในโดยอิสระ / มีแผนการตรวจสอบภายในและรายงานผลการตรวจสอบภายใน ทุกส่วนราชการ การให้ความร่วมมือกับสำนักงานการตรวจเงินแผ่นดินในการตรวจสอบบัญชีและงบการเงิน ประจำปี ได้มอบหมายให้หน่วยงานผู้เบิก / หัวหน้าหน่วยคลังมีหน้าที่ให้คำชี้แจงและอำนวยความสะดวกแก่เจ้าหน้าที่ของสำนักงานการตรวจเงินแผ่นดิน กรณีได้รับข้อทักท้วงให้หัวหน้าหน่วยงานผู้เบิก / หัวหน้าหน่วยงานคลังปฏิบัติตามข้อทักท้วงโดยเร็วอย่างช้าไม่เกิน ๔๕ วัน นับจากวันที่ได้รับแจ้งข้อทักท้วง กรณีที่ชี้แจงข้อทักท้วงไปยัง สตง. แล้วแต่ สตง. ยืนยันว่ายังมีเหตุผลที่จะล้างข้อทักท้วง ก็จะดำเนินการชี้แจงเหตุผลและรายงานให้ผู้ว่าราชการจังหวัดให้เสร็จสิ้นภายใน ๔๕ วัน นับจากวันที่ได้รับทราบผลการวินิจฉัย ตามระเบียบกระทรวงมหาดไทยว่าด้วยการรับเงิน การเบิกจ่ายเงิน การฝากเงิน การเก็บรักษาเงินและการตรวจเงินขององค์กรปกครองส่วนท้องถิ่น พ.ศ. ๒๕๔๗ แก้ไขเพิ่มเติมถึง (ฉบับที่ ๓) พ.ศ. ๒๕๔๘ ในกรณีที่ มีการตรวจสอบการทุจริตมีการมอบหมายเจ้าหน้าที่ให้มีการสอบสวนและดำเนินการทางวินัย โดยมีหน้าที่ดำเนินการให้เป็นไปตามระเบียบกฎหมายโดยเคร่งครัดเที่ยงธรรมไม่เลือกปฏิบัติ กรณีมีเรื่องร้องเรียนกล่าวหาบุคลากรที่ปฏิบัติราชการตามอำนาจหน้าที่โดยมิชอบ นอกจากนี้ยังให้ความร่วมมือกับสำนักงาน ป.ป.ช./สำนักงาน ป.ป.ช. จังหวัดที่ได้ดำเนินการตามอำนาจหน้าที่เพื่อการตรวจสอบ ควบคุม ดูแล การปฏิบัติราชการของเทศบาลตำบลวังศาลา เพื่อความโปร่งใสและป้องกันการทุจริตและผลการบริหารงานที่ผ่านมาในรอบ ๑๐ ปี ไม่พบการทุจริตแต่อย่างใด

### **๓. วัตถุประสงค์**

- ๓.๑ เพื่อให้เป็นมาตรการจัดการกรณีได้รับทราบหรือรับแจ้ง หรือตรวจสอบพบการทุจริต
- ๓.๒ เพื่อความโปร่งใสและป้องกันการทุจริต ตามหลักการบริหารกิจการบ้านเมืองที่ดี

### **๔. เป้าหมาย/ผลผลิต**

ทุกสำนัก/กอง จัดทำข้อตกลงการปฏิบัติราชการต่อผู้บริหาร

### **๕. พื้นที่ดำเนินการ**

ทุกสำนัก/กอง เทศบาลตำบลวังศาลา

### **๖. วิธีดำเนินการ**

- ทุกสำนัก/กอง ให้ความร่วมมือกับหน่วยตรวจสอบที่ได้ดำเนินการตามอำนาจหน้าที่เพื่อ การตรวจสอบ ควบคุม ดูแล การปฏิบัติราชการของเทศบาลตำบลวังศาลา
- ปฏิบัติตามข้อทักท้วง ๆ ตามระเบียบ ๆ ภายในกำหนด

### **๗. ระยะเวลาดำเนินการ**

๓ ปี (ปีงบประมาณ พ.ศ. ๒๕๖๒ – พ.ศ. ๒๕๖๔)

### **๘. งบประมาณดำเนินการ**

ไม่ใช้งบประมาณ

### **๙. ผู้รับผิดชอบโครงการ**

ทุกสำนัก/กอง เทศบาลตำบลวังศาลา

### **๑๐. ตัวชี้วัด/ผลลัพธ์**

- ๑๐.๑ เทศบาลตำบลวังศาลา มีมาตรการจัดการกรณีได้รับทราบหรือรับแจ้งหรือตรวจสอบพบการทุจริต
- ๑๐.๒ เทศบาลตำบลวังศาลา มีความโปร่งใสและป้องกันการทุจริต ตามหลักการบริหารกิจการบ้านเมืองที่ดี



## ๑. ชื่อโครงการ โครงการสนับสนุนการจัดทำแผนชุมชน

### ๒. หลักการและเหตุผล

ตามพระราชบัญญัติกำหนดแผนและขั้นตอนการกระจายอำนาจให้แก่องค์กรปกครองส่วนท้องถิ่น พ.ศ.๒๕๔๒ และที่แก้ไขเพิ่มเติม ตามมาตรา ๑๖ ได้กำหนดอำนาจและหน้าที่ในการจัดระบบการบริการสาธารณะ เพื่อประโยชน์ของประชาชนในท้องถิ่นของตนเอง เช่น การจัดทำแผนพัฒนาท้องถิ่น การจัดทำให้มีและบำรุงรักษา ทางบก ทางน้ำ และทางระบายน้ำ เป็นต้น และตามพระราชบัญญัติเทศบาล พ.ศ.๒๕๔๖ และที่แก้ไขเพิ่มเติม มาตรา ๕๐ การปฏิบัติงานตามอำนาจหน้าที่ของเทศบาลต้องเป็นไปเพื่อประโยชน์สุขของประชาชนโดยใช้วิธีการ บริหารกิจการบ้านเมืองที่ดี และให้คำนึงถึงการมีส่วนร่วมของประชาชนในการจัดทำแผนพัฒนาเทศบาล การจัดทำ งบประมาณ การจัดซื้อจัดจ้าง การตรวจสอบ การประเมินผลการปฏิบัติงาน และการเปิดเผยข้อมูลข่าวสาร ทั้งนี้ ให้เป็นไปตามกฎหมาย ระเบียบ ข้อบังคับว่าด้วยการนั้น และหลักเกณฑ์ และวิธีการที่กระทรวงมหาดไทยกำหนด ซึ่งจะเห็นได้ว่ากฎหมายได้กำหนดให้องค์กรปกครองส่วนท้องถิ่นมีอำนาจหน้าที่ในการนำเอาเงินรายได้ทั้งรายได้ที่ องค์กรปกครองส่วนท้องถิ่นจัดเก็บเองและรายได้ที่รัฐบาลจัดสรรให้ไปดำเนินการจัดหรือให้บริการสาธารณะเพื่อการ แก้ไขปัญหาและสนองตอบความต้องการของประชาชนในท้องถิ่น ซึ่งการที่องค์กรปกครองส่วนท้องถิ่นจะดำเนินการ ดังกล่าวได้นั้น จะต้องเปิดโอกาสให้ประชาชนในท้องถิ่นเสนอปัญหาและความต้องการของตนเองเพื่อให้องค์กร ปกครองส่วนท้องถิ่นนำไปจัดทำแผนพัฒนาท้องถิ่น ดังนั้น การจัดทำแผนพัฒนาท้องถิ่นจึงถือเป็นกลไกสำคัญที่จะทำให้องค์กรปกครองส่วนท้องถิ่น สามารถแก้ไขปัญหา ตอบสนองความต้องการของประชาชนและนโยบายของผู้บริหารในท้องถิ่นได้อย่างแท้จริง และการจัดทำแผนพัฒนาท้องถิ่นจะต้องสอดคล้องกับทิศทาง การพัฒนาประเทศตามแผนการพัฒนาเศรษฐกิจและ สังคมแห่งชาติ นโยบายของรัฐบาล แผนกระทรวง แผนกรม และรัฐวิสาหกิจต่างๆ ซึ่งเป็นแผนพัฒนาระดับชาติ ยุทธศาสตร์การพัฒนาจังหวัดและยุทธศาสตร์การพัฒนาอำเภอ เทศบาลตำบลวังศาลา ได้เล็งเห็นถึงความสำคัญถึงกระบวนการในการจัดทำแผนชุมชน แผนพัฒนา หมู่บ้าน และแผนพัฒนาท้องถิ่น จึงได้จัดทำโครงการสนับสนุนส่งเสริมการจัดทำแผนชุมชนและการจัดทำแผนพัฒนา รวมทั้งเพื่อรับทราบปัญหาและความต้องการของประชาชนในพื้นที่ขึ้น

### ๓. วัตถุประสงค์

๓.๑ เพื่อเป็นการบูรณาการการจัดทำแผนชุมชนร่วมกับหมู่บ้าน/ชุมชน

- ๓.๒ เพื่อใช้แผนชุมชนเป็นแนวทางในการพัฒนา การจัดทำแผนพัฒนาท้องถิ่น
- ๓.๓ เพื่อสำรวจข้อมูล และจัดเก็บข้อมูลในการวางแผนและจัดทำแผน รวมทั้งสรุปรวบรวม ปัญหา ความต้องการของประชาชนในพื้นที่ที่ได้รับการแก้ไขอย่างเป็นรูปธรรม
- ๓.๓ เพื่อก่อให้เกิดการบูรณาการอย่างเป็นรูปธรรมจากทุกภาคส่วน

#### **๔. เป้าหมาย**

การจัดประชุมเวทีประชาคมระดับหมู่บ้าน หมู่บ้านละ ๑ ครั้ง จำนวน ๑๐ ครั้ง

#### **๕. วิธีการดำเนินงาน**

- ๕.๑ จัดทำรายละเอียดโครงการและกิจกรรม เพื่อขออนุมัติงบประมาณในการดำเนินงาน
- ๕.๒ ดำเนินการตามโครงการ
- ๕.๓ สรุปผลและรายงานผลให้ส่วนที่เกี่ยวข้อง ทราบต่อไป

#### **๖. ระยะเวลาดำเนินการ**

ปีงบประมาณ พ.ศ.๒๕๖๒

#### **๗. สถานที่ดำเนินการ**

ศาลาเอนกประสงค์ประจำหมู่บ้าน หรือสถานที่ที่หมู่บ้านกำหนด

#### **๘. งบประมาณ**

จำนวน ๕,๐๐๐ บาท

#### **๙. ผลที่คาดว่าจะได้รับ**

- ๙.๑ เกิดความสามัคคีปรองดอง ความเข้าใจ และแสดงให้เห็นถึงพลังความสามัคคีของคนในพื้นที่ร่วมเป็นพลังแผ่นดิน
- ๙.๒ ได้รับทราบปัญหาความเดือดร้อนของประชาชนในพื้นที่ เพื่อนำมาพัฒนาแก้ไขให้เป็นรูปธรรม พร้อมเสนอและรายงานให้ ส่วนที่เกี่ยวข้องทราบ
- ๙.๓ ก่อให้เกิดการบูรณาการอย่างเป็นรูปธรรมจากทุกภาคส่วนในพื้นที่

## ๑. ชื่อโครงการ โครงการจัดการประชุมประชาคม

### ๒. หลักการและเหตุผล

ตามพระราชบัญญัติเทศบาล พ.ศ.๒๕๔๖ แก้ไขเพิ่มเติมถึง (ฉบับที่ ๑๓) พ.ศ.๒๕๕๒ มาตรา ๕๐ (๙) และพระราชบัญญัติกำหนดแผนและขั้นตอนการกระจายอำนาจให้แก่องค์กรปกครองส่วนท้องถิ่น พ.ศ. ๒๕๔๒ หมวด ๒ มาตรา ๑๖ (๑) การจัดทำแผนพัฒนาท้องถิ่นของตนเอง ประกอบกับระเบียบกระทรวงมหาดไทย ว่าด้วยการจัดทำแผนพัฒนาขององค์กรปกครองส่วนท้องถิ่น พ.ศ. ๒๕๔๘ และแก้ไขเพิ่มเติม (ฉบับที่ ๒) พ.ศ. ๒๕๕๙ และตามหนังสือกรมส่งเสริมการปกครองท้องถิ่น ด่วนที่สุด ที่ มท ๐๘๑๐.๒/ว ๐๖๐๐ ลงวันที่ ๒๙ มกราคม ๒๕๕๘ เรื่อง แนวทางและหลักเกณฑ์การจัดทำแผนและประสานแผนพัฒนาท้องถิ่นขององค์กรปกครองส่วนท้องถิ่น ซึ่งได้กำหนดให้องค์กรปกครองส่วนท้องถิ่นมีอำนาจและหน้าที่ในการจัดทำแผนพัฒนาท้องถิ่นสี่ปี โดยให้องค์กรปกครองส่วนท้องถิ่นใช้แผนพัฒนาท้องถิ่นสี่ปีเป็นกรอบในการจัดทำงบประมาณรายจ่ายประจำปี งบประมาณรายจ่ายเพิ่มเติม และงบประมาณจากเงินสะสมในช่วงของแผนนั้น รวมทั้งวางแนวทางเพื่อให้มีการปฏิบัติให้บรรลุวัตถุประสงค์ตามโครงการพัฒนาที่กำหนดไว้ในแผนพัฒนาท้องถิ่นสี่ปี และเพื่อใช้งบประมาณที่มีอยู่อย่างจำกัดในการพัฒนาอย่างมีประสิทธิภาพ และเกิดความคุ้มค่า

ดังนั้น เพื่อให้การจัดทำแผนพัฒนาท้องถิ่นสี่ปี (พ.ศ. ๒๕๖๑ – ๒๕๖๔) ของเทศบาลตำบลวังศาลา เป็นไปด้วยความถูกต้องตามกฎหมายดังกล่าว เทศบาลตำบลวังศาลา จึงได้จัดทำโครงการประชุมประชาคม เพื่อจัดทำแผนพัฒนาท้องถิ่นสี่ปี ขึ้น

### ๓. วัตถุประสงค์

๓.๑ เพื่อจัดทำทบทวนแผนพัฒนาท้องถิ่น ๔ ปี (พ.ศ. ๒๕๖๑ – ๒๕๖๔) รวมถึง การแก้ไขเพิ่มเติม เปลี่ยนแปลงของแผนดังกล่าว

๓.๒ เพื่อจัดประชุมประชาคมท้องถิ่น ประชุมคณะกรรมการสนับสนุนการจัดทำแผนพัฒนาเทศบาลตำบลวังศาลา ประชุมคณะกรรมการพัฒนาเทศบาลตำบลวังศาลา ในการจัดทำ แก้ไข เพิ่มเติม เปลี่ยนแปลงของแผนดังกล่าว

๓.๓ เพื่อประชาสัมพันธ์แผนดังกล่าวให้ประชาชนทั่วไปได้รับทราบ

#### **๔. เป้าหมาย**

คณะผู้บริหาร สมาชิกสภาเทศบาล เจ้าหน้าที่เทศบาล คณะกรรมการพัฒนาเทศบาล คณะกรรมการสนับสนุนการจัดทำแผนพัฒนาเทศบาล คณะกรรมการติดตามและประเมินผลแผนพัฒนาเทศบาล ส่วนราชการ รัฐวิสาหกิจ ผู้นำชุมชน กรรมการชุมชน ผู้ช่วยผู้ใหญ่บ้าน สารวัตรกำนัน แพทย์ประจำตำบล อสม. อปพร. กรรมการกองทุนหมู่บ้าน กลุ่มแม่บ้าน กลุ่มสตรี กลุ่มเกษตรกร ผู้ทรงคุณวุฒิ ประชาชนหมู่บ้าน อาสาพัฒนาชุมชน อาสาสมัครประชาสัมพันธ์ เยาวชน หมอเดิน กลุ่มพลังทางสังคมอื่นๆ ผู้สูงอายุ กลุ่มบุคคลอื่นๆ และประชาชนตำบลวังศาลา

#### **๕. วิธีการดำเนินการ**

๑. เสนอโครงการฯ เพื่อขออนุมัติโครงการจากนายกเทศมนตรี
๒. แต่งตั้งคณะกรรมการดำเนินงานโครงการฯ
๓. ประสานงานในส่วนที่เกี่ยวข้อง
  - จัดเตรียมเอกสาร และดำเนินงานอื่นๆ ที่เกี่ยวข้อง
๔. ดำเนินการจัดซื้อจัดจ้างเกี่ยวกับโครงการฯ
๕. ดำเนินงานโครงการประชุมประชาคม เพื่อจัดทำทบทวนแผนพัฒนาท้องถิ่น ๔ ปี (พ.ศ.

๒๕๖๑-๒๕๖๔)

- ๕.๑ ประชุมประชาคมหมู่บ้าน
- ๕.๒ ประชุมประชาคมชุมชนตำบล
- ๕.๓ ประชุมคณะกรรมการสนับสนุนฯ
- ๕.๔ ประชุมคณะกรรมการพัฒนาฯ
- ๕.๕ ประกาศใช้แผนพัฒนาท้องถิ่น
- ๕.๖ การแก้ไข เพิ่มเติม เปลี่ยนแปลงแผนดังกล่าว
- ๕.๗ ประชาสัมพันธ์แผนฯ

๖. ดำเนินการติดตามและประเมินผลพร้อมสรุปผลการดำเนินโครงการรายงานให้นายกเทศมนตรีทราบ

#### **๖. หน่วยงาน / ผู้รับผิดชอบ**

สำนักปลัดเทศบาล เทศบาลตำบลวังศาลา

#### **๗. ระยะเวลาและสถานที่ดำเนินการ**

- ๗.๑ ดำเนินการ ช่วงเดือนมีนาคม – กันยายน
- ๗.๒ จัดประชุมประชาคม (รายละเอียดตามกำหนดการ)

#### **๘. งบประมาณ**

งบประมาณทั้งสิ้น ๕๐,๐๐๐.- บาท

#### **๙. การติดตามและประเมินผล**

- ๙.๑ ดำเนินการติดตามและประเมินผลการดำเนินโครงการ
- ๙.๒ สรุปผลการประเมินและรายงานให้นายกเทศมนตรีทราบเพื่อพิจารณาต่อไป

#### **๑๐. ผลที่คาดว่าจะได้รับ**

๑๐.๑ เทศบาลมีแผนพัฒนาท้องถิ่นสี่ปีที่สามารถเป็นกรอบในการจัดทำงบประมาณรายจ่ายประจำปี งบประมาณรายจ่ายเพิ่มเติม และงบประมาณจากเงินสะสมในช่วงของแผนนั้น รวมทั้งวางแนวทางเพื่อให้มีการปฏิบัติให้บรรลุวัตถุประสงค์ตามโครงการพัฒนาที่กำหนดไว้ในแผนพัฒนาท้องถิ่นสี่ปี

๑๐.๒ ประชาชนได้มีส่วนร่วมในการจัดทำแผนพัฒนาท้องถิ่นของตนเอง

๒.๕.๓ ดำเนินการให้มีเจ้าหน้าที่ที่รับผิดชอบดำเนินการให้เป็นไปตามกฎหมาย กรณีมีเรื่อง ร้องเรียน กล่าวหาบุคลากรในองค์กรปกครองส่วนท้องถิ่นที่ปฏิบัติราชการตามอำนาจหน้าที่โดยมิชอบ

๑. ชื่อโครงการ มาตรการ “แต่งตั้งผู้รับผิดชอบเกี่ยวกับเรื่องร้องเรียน”

๒. หลักการและเหตุผล

ด้วยเทศบาลตำบลวังศาลา มีนโยบายใช้หลักธรรมาภิบาลส่งเสริมให้ภาคประชาชนเข้ามามีส่วนร่วมโดยเปิดโอกาสให้ประชาชน สามารถเสนอเรื่องร้องเรียน แจ้งเบาะแส เสนอข้อคิดเห็น ซึ่งสามารถยื่นคำร้องเรียนผ่านช่องทางต่างๆ ได้แก่ ระบบอินเทอร์เน็ต ทางโทรศัพท์ หรือแจ้งเบาะแสด้วยตนเอง ฉะนั้น เพื่อให้การดำเนินการรับเรื่องร้องเรียนเป็นไปด้วยความเรียบร้อย สามารถแก้ไขความเดือดร้อนของประชาชน ได้อย่างมีประสิทธิภาพ จึงได้แต่งตั้งคณะทำงานรับผิดชอบการรับเรื่องร้องเรียนประจำเทศบาลตำบลวังศาลา รวมถึงจัดทำคู่มือ ดำเนินการเรื่องร้องเรียนของเทศบาลตำบลวังศาลาขึ้น เพื่อดำเนินการมาตรการจัดการในกรณีได้รับทราบหรือรับแจ้งเรื่องร้องเรียนต่างๆ เจ้าหน้าที่ที่รับผิดชอบได้ถือปฏิบัติให้เป็นแนวทางเดียวกัน

๓. วัตถุประสงค์

๓.๑ เพื่อจัดให้มีเจ้าหน้าที่ผู้รับผิดชอบดำเนินการแจ้งเรื่องร้องเรียนต่างๆ

๓.๒ เพื่อจัดให้มีมาตรการจัดการในกรณีได้รับทราบหรือรับแจ้ง หรือตรวจสอบพบการทุจริต เป็นไปตามขั้นตอนการปฏิบัติงานที่สอดคล้องกับกฎหมาย ระเบียบ และหลักเกณฑ์ที่เกี่ยวข้องอย่างถูกต้อง

๔. เป้าหมาย/ผลผลิต

มีการมอบหมายแต่งตั้งเจ้าหน้าที่ที่รับผิดชอบดำเนินการเกี่ยวกับเรื่องร้องเรียน

๕. พื้นที่ดำเนินการ

เทศบาลตำบลวังศาลา

๖. วิธีดำเนินการ

๖.๑ กำหนดผู้รับผิดชอบเรื่องร้องเรียน

๖.๒ จัดทำคู่มือดำเนินการเรื่องร้องเรียนของเทศบาลตำบลวังศาลา

๖.๓ จัดประชุมให้ความรู้เจ้าหน้าที่รับผิดชอบเรื่องร้องเรียนเพื่อใช้เป็นมาตรฐานในการปฏิบัติงานและดำเนินการแก้ไขปัญหาเรื่องร้องเรียนที่ได้รับจากช่องทางการร้องเรียนต่างๆ ให้เป็นไปในทิศทางเดียวกัน โดยโปร่งใสและเป็นธรรม

๖.๔ เผยแพร่กระบวนการและขั้นตอนในการดำเนินงานเกี่ยวกับเรื่องร้องเรียนของเทศบาลตำบลวังศาลา ให้ผู้รับบริการ ผู้มีส่วนได้เสีย คู่สัญญา ประชาชนทั่วไป หน่วยงานภายนอกตลอดจนบุคลากรภายในหน่วยงาน สามารถเข้าใจและใช้ประโยชน์จากกระบวนการและขั้นตอนดังกล่าวได้ตรงกับความต้องการ

**๗. ระยะเวลาดำเนินการ**

ปีงบประมาณ พ.ศ.๒๕๖๒-๒๕๖๔

**๘. งบประมาณดำเนินการ**

ไม่ใช้งบประมาณ

**๙. ผู้รับผิดชอบโครงการ**

สำนักปลัดเทศบาล เทศบาลตำบลวังศาลา

**๑๐. ตัวชี้วัด / ผลลัพธ์**

เจ้าหน้าที่รับผิดชอบดำเนินการเกี่ยวกับเรื่องร้องเรียนดำเนินการจัดการเรื่องร้องเรียนของเทศบาลตำบลวังศาลา ตามคู่มือดำเนินการเรื่องร้องเรียนของเทศบาลตำบลวังศาลา โดยปฏิบัติตามขั้นตอนการปฏิบัติงานที่สอดคล้องกับกฎหมาย ระเบียบและหลักเกณฑ์ที่เกี่ยวข้องอย่างถูกต้อง

### มติที่ ๓ การส่งเสริมบทบาทและการมีส่วนร่วมของภาคประชาชน

๓.๑ จัดให้มีและเผยแพร่ข้อมูลข่าวสารในช่องทางที่เป็นการอำนวยความสะดวกแก่ประชาชนได้มี ส่วนร่วมตรวจสอบการปฏิบัติราชการตามอำนาจหน้าที่ขององค์กรปกครองส่วนท้องถิ่นได้ทุกขั้นตอน

๓.๑.๑ จัดให้มีศูนย์ข้อมูลข่าวสารตามกฎหมายว่าด้วยข้อมูลข่าวสารของทางราชการ

๑. ชื่อโครงการ : อบรมให้ความรู้เบื้องต้นเกี่ยวกับขั้นตอนให้บริการข้อมูลข่าวสารของทางราชการและ พรบ.ข้อมูลข่าวสารของทางราชการ เทศบาลตำบลวังศาลา

#### ๒. หลักการและเหตุผล

ด้วยปัจจุบันพระราชบัญญัติข้อมูลข่าวสารของราชการ พ.ศ. ๒๕๔๐ เกี่ยวข้องกับการบริหารจัดการภาครัฐ ในการสร้างบรรทัดฐานในการปฏิบัติราชการให้เป็นไปตามหลักบริหารกิจการบ้านเมืองที่ดี โดยยึดถือระบบคุณธรรม ความเสมอภาคระหว่างบุคคล และหลักการได้รับการปฏิบัติตลอดจนหลักการคุ้มครองสิทธิอย่างเสมอภาคเท่าเทียมกัน การส่งเสริมและพัฒนาด้านความรู้ ความเข้าใจสาระสำคัญและแนวปฏิบัติว่าด้วยขั้นตอนและการให้บริการข้อมูลข่าวสารของช่องทางราชการ ซึ่งเป็นเครื่องมือที่ช่วยสร้างความรู้ความเข้าใจบทบาทหน้าที่ในการปฏิบัติราชการ โดยยึดมั่นการปฏิบัติราชการตามหลักนิติธรรม และสร้างบรรทัดฐานในการปฏิบัติราชการตามระบบการบริหารจัดการภาครัฐที่ดี ให้สามารถปฏิบัติหน้าที่ได้อย่างถูกต้อง

#### ๓. วัตถุประสงค์

๓.๑ เพื่อให้ข้าราชการ พนักงาน เจ้าหน้าที่เทศบาลตำบลวังศาลาและกลุ่มผู้นำชุมชน และประชาชน มีความรู้ความเข้าใจเกี่ยวกับข้อมูลข่าวสารของทางราชการ

๓.๒ เพื่อให้ข้าราชการ พนักงาน เจ้าหน้าที่ปฏิบัติงานด้านข้อมูลข่าวสารของทางราชการได้อย่างถูกต้องและสามารถปฏิบัติงานแทนได้

๓.๓ เพื่อสร้างบรรทัดฐานในการปฏิบัติราชการตามระบบการบริหารจัดการภาครัฐที่ดี

#### ๔. เป้าหมาย

๔.๑ เจ้าหน้าที่ผู้รับผิดชอบศูนย์ข้อมูลข่าวสารประจำเทศบาลตำบลวังศาลา เจ้าหน้าที่แต่ละหน่วยงานละ ๓ คน จำนวน ๑๒ คน

๔.๒ กลุ่มผู้นำชุมชนและประชาชนตดยทั่วไป จำนวน ๒๐ คน

#### ๕. วิธีการดำเนินการ

๕.๑ จัดทำโครงการเพื่อเสนอพิจารณาอนุมัติ

๕.๒ ทำหนังสือแจ้งเวียนให้แต่ละกองทราบ

๕.๓ ทำหนังสือแจ้งเวียนหมู่บ้านต่างๆ และประชาสัมพันธ์กลุ่มประชาชนบุคคลทั่วไป

๕.๔ ดำเนินการตามโครงการ

#### ๖. กิจกรรมที่ดำเนินการ

บรรยายให้ความรู้ในโครงการที่จัดอบรม

#### ๗. สถานที่ดำเนินการ

ห้องประชุมเทศบาลตำบลวังศาลา

#### ๘. ระยะเวลาดำเนินการ

ปีงบประมาณ พ.ศ. ๒๕๖๒-๒๕๖๔

#### ๙. ผู้รับผิดชอบโครงการ

งานประชาสัมพันธ์ สำนักปลัดเทศบาล เทศบาลตำบลวังศาลา

#### ๑๐. งบประมาณ

ไม่ใช้งบประมาณ

#### ๑๑. วิชาและเนื้อหาการอบรม

ก. พระราชบัญญัติข้อมูลข่าวสารของราชการ

๑. คุณค่าของพระราชบัญญัติข้อมูลข่าวสารของราชการและความสัมพันธ์กับบทบัญญัติตามรัฐธรรมนูญ

๑.๑ ความเป็นมาของพระราชบัญญัติข้อมูลข่าวสารของราชการ พ.ศ. ๒๕๔๐

๑.๒ วัตถุประสงค์หรือเจตนารมณ์ของพระราชบัญญัติข้อมูลข่าวสารของราชการ พ.ศ. ๒๕๔๐

๑.๓ ประโยชน์และคุณค่าของพระราชบัญญัติข้อมูลข่าวสารของราชการ พ.ศ. ๒๕๔๐

๑.๔ ความสัมพันธ์กับบทบัญญัติของรัฐธรรมนูญแห่งราชอาณาจักรไทย

๒. สาระสำคัญของพระราชบัญญัติข้อมูลข่าวสารของราชการ พ.ศ. ๒๕๔๐ และหน้าที่ของหน่วยงานของรัฐหรือเจ้าหน้าที่รัฐ

๒.๑ ขอบเขตของกฎหมาย

๒.๒ หน้าที่และวิธีการดำเนินการของหน่วยงานในการเปิดเผยข้อมูลข่าวสารของราชการ



๒.๓ ข้อมูลข่าวสารของราชการที่หน่วยงานของรัฐหรือเจ้าหน้าที่ของรัฐห้ามมิให้เปิดเผย หรืออาจมีคำสั่งมิให้เปิดเผย

๒.๔ แนวทางการใช้ดุลพินิจของเจ้าหน้าที่รัฐ

๓. สิทธิของประชาชนตามพระราชบัญญัติข้อมูลข่าวสารของราชการ พ.ศ. ๒๕๔๐

๓.๑ สิทธิของประชาชนในการตรวจสอบข้อมูลข่าวสารของราชการของหน่วยงานต่างของรัฐ

๓.๒ สิทธิของประชาชนที่จะยื่นคำขอข้อมูลข่าวสารเรื่องหนึ่งเรื่องใดตามที่ตนเองประสงค์จะรู้หรือเพื่อนำไปเผยแพร่ให้ผู้อื่นได้รู้หรือเพื่อการพิทักษ์สิทธิของตนเองหรือชุมชนหรือสังคม

๓.๓ สิทธิของประชาชนในการขอตรวจสอบหรือคัดสำเนาข้อมูลข่าวสารส่วนบุคคลที่เกี่ยวข้องกับตนเอง

๓.๔ สิทธิของประชาชนในการอุทธรณ์คำสั่งต่างๆ ของหน่วยงานของรัฐ

## ๑๒. การประเมินผล

๑๒.๑ ประเมินผลผู้เข้ารับการฝึกอบรมโดยดูจากการให้บริการภายหลังการฝึกอบรม

๑๒.๒ ติดตามประเมินผลผู้เข้ารับกาฝึกอบรมโดยดูจากการเข้ารับบริการภายหลังการฝึกอบรม

## ๑๓. ผลที่คาดว่าจะได้รับ

๑๓.๑ ผู้เข้ารับการฝึกอบรม มีความรู้ ความเข้าใจ เกี่ยวกับ พรบ.ข้อมูลข่าวสารของราชการ

๑๓.๒ ผู้เข้ารับการฝึกอบรมปฏิบัติหน้าที่ตามกฎหมายว่าด้วยข้อมูลข่าวสารของราชการได้อย่างถูกต้องและปฏิบัติหน้าที่แทนกันได้

๑๓.๓ เจ้าหน้าที่ประจำศูนย์ข้อมูลข่าวสารสามารถจัดเรียงเอกสาร ตาม พรบ.ข้อมูลข่าวสารของทางราชการได้อย่างถูกต้อง ครบถ้วน

๓.๑.๒ มีการเผยแพร่ข้อมูลข่าวสารเกี่ยวกับการบริหารงานบุคคล การบริหารงบประมาณ การเงิน การจัดหาพัสดุ การคำนวณราคากลาง รายงานผลการปฏิบัติงาน เป็นไปตามหลักเกณฑ์ วิธีการที่กฎหมายระเบียบ กฎข้อบังคับ ที่กำหนดให้องค์กรปกครองส่วนท้องถิ่นต้องเผยแพร่ให้ประชาชนทราบและตรวจสอบได้

๑. ชื่อโครงการ : กิจกรรม “การเผยแพร่ข้อมูลข่าวสารด้านการเงิน การคลัง พัสดุ และทรัพย์สินของเทศบาล และการรับ เรื่องร้องเรียนเกี่ยวกับการเงินการคลัง

## ๒. หลักการและเหตุผล

การบริหารงานราชการในปัจจุบัน ภาคประชาชนได้เข้ามามีส่วนร่วมและมีบทบาทอย่างมากในการบริหารงานของ ราชการส่วนท้องถิ่นในด้านต่างๆ การบริหารงานราชการส่วนท้องถิ่นต้องสามารถตรวจสอบได้ ต้องมีความโปร่งใส ต้องให้ ประชาชนได้รับทราบข้อมูล ข่าวสาร ในการดำเนินกิจกรรมต่างๆ เพื่อเป็นการป้องกันมิให้เกิดการทุจริตและประพฤติมิชอบ เพื่อให้เกิดประโยชน์สูงสุดแก่ภาครัฐและภาคประชาชน

## ๓. วัตถุประสงค์

เพื่อเผยแพร่ข้อมูลข่าวสารในการปฏิบัติงานให้ประชาชนได้รับรู้ เพื่อประชาสัมพันธ์การปฏิบัติงานภาครัฐ เพื่อส่งเสริมบทบาทการมีส่วนร่วมของภาคประชาชนในการติดตามตรวจสอบการทุจริตประพฤติมิชอบในภาครัฐเสริมสร้างและ พัฒนาเครือข่ายในการติดตามและตรวจสอบการทุจริตและประพฤติมิชอบในภาครัฐให้มีความเข้มแข็งเพื่อให้มีระบบ และกลไก ในการป้องกันและตรวจสอบมิให้เกิดการทุจริต หรือการปฏิบัติหน้าที่โดยมิชอบในภาครัฐ

## ๔. เป้าหมาย/ผลผลิต

ประชาชนภายในเขตเทศบาล

## ๕. พื้นที่ดำเนินการ

เทศบาลตำบลวังศาลา

## **๖. วิธีดำเนินการ**

เผยแพร่ข้อมูลข่าวสารเกี่ยวกับงบประมาณ รายการบัญชีรับจ่ายเงินประจำปี และการจัดซื้อจัดจ้าง จัดหาพัสดุต่างๆ รวมถึงการประชาสัมพันธ์เกี่ยวกับการชำระภาษีท้องถิ่น และการรับเรื่องร้องเรียนทางด้านการเงินการคลัง ผ่านทางเว็บไซต์ของเทศบาลตำบลวังศาลาและปิดประกาศข้อมูลดังกล่าวที่บอร์ดประชาสัมพันธ์เทศบาลตำบลวังศาลา เป็นต้น

## **๗. ระยะเวลาดำเนินการ**

๓ ปี (ปีงบประมาณ พ.ศ. ๒๕๖๒ – ๒๕๖๔)

## **๘. งบประมาณดำเนินการ**

ไม่ใช้งบประมาณ

## **๙. ผู้รับผิดชอบโครงการ**

กองคลัง เทศบาลตำบลวังศาลา

## **๑๐. ตัวชี้วัด/ผลลัพธ์**

- ประชาชนได้รับรู้ข้อมูลข่าวสารที่สำคัญของทางราชการ ประชาชนมีโอกาสได้ตรวจสอบการบริหารงานของเทศบาล ทำให้ลดการทุจริตและประพฤติมิชอบ มีความโปร่งใสในการปฏิบัติงาน

๓.๑.๓ มีการปิดประกาศ เผยแพร่ข้อมูลข่าวสารเกี่ยวกับการปฏิบัติราชการที่เป็นประโยชน์กับการ มีส่วนร่วมตรวจสอบของประชาชน

๑. **ชื่อโครงการ** : มาตรการ จัดให้มีช่องทางที่ประชาชนเข้าถึงข้อมูลข่าวสารของเทศบาลตำบลวังศาลา

### **๒. หลักการและเหตุผล/ที่มาของมาตรการ**

ด้วยพระราชบัญญัติข้อมูลข่าวสารของราชการ พ.ศ. ๒๕๔๐ มาตรา ๗ และมาตรา ๙ กำหนดให้หน่วยงานของรัฐ จะต้องจัดให้มีการเผยแพร่ข้อมูลที่สำคัญๆ ของหน่วยงาน เช่น โครงสร้างและการจัดองค์กร อำนาจหน้าที่ แผนงาน โครงการ และอื่นๆ ดังนั้น เทศบาลตำบลวังศาลา จึงได้ตระหนักและเห็นความสำคัญของการเผยแพร่ข้อมูลที่สำคัญๆ ของหน่วยงานผ่านทาง ช่องทางที่หลากหลาย เพื่อให้การเผยแพร่ข้อมูลข่าวสารครอบคลุมทุกกลุ่มเป้าหมาย ได้แก่ หน่วยประชาสัมพันธ์ ณ ที่ทำการ ของหน่วยงาน เว็บไซต์ของหน่วยงานหรือสื่อสังคม (Social Media) หมายเลขโทรศัพท์เฉพาะ การเผยแพร่ข้อมูลทางสื่อ สิ่งพิมพ์ต่างๆ โทรทัศน์ วิทยุ สื่ออิเล็กทรอนิกส์อื่นๆ ทั้งนี้ เพื่อให้ประชาชนสามารถตรวจสอบการปฏิบัติราชการตามอำนาจหน้าที่และเข้าถึงข้อมูลตามภารกิจหลักของเทศบาลตำบลวังศาลา ได้ง่ายและสะดวกมากขึ้น

### **๓. วัตถุประสงค์**

- ๓.๑ เพื่อให้มีช่องทางการเผยแพร่ข้อมูลข่าวสารของหน่วยงานที่หลากหลาย
- ๓.๒ เพื่อให้ประชาชนหรือผู้รับบริการสามารถเข้าถึงข้อมูลข่าวสารได้สะดวกมากยิ่งขึ้น
- ๓.๓ เพื่อให้มีช่องทางในการรับเรื่องร้องเรียนที่เข้าถึงประชาชนได้ง่าย

### **๔. เป้าหมาย/ผลผลิต**

ช่องทางในการเผยแพร่ข้อมูลข่าวสารของหน่วยงาน จำนวนไม่น้อยกว่า ๗ ช่องทาง

### **๕. พื้นที่ดำเนินการ**

พื้นที่ทั้งในและนอกเขตเทศบาลตำบลวังศาลา

**๖. วิธีดำเนินการ**

จัดให้มีและเผยแพร่ข้อมูลข่าวสารในช่องทางที่เป็นการอำนวยความสะดวกแก่ประชาชน  
ได้แก่

- บอร์ดหน้าสำนักงานเทศบาลตำบลวังศาลา
- บอร์ดประชาสัมพันธ์ของเทศบาลตำบลวังศาลา ร้านค้าชุมชนตามชุมชน/หมู่บ้าน
- ประกาศเสียงตามสาย/วิทยุชุมชน/หอกระจายข่าว/รถกระจายเสียง/หน่วยประชาสัมพันธ์เคลื่อนที่
- ศูนย์ข้อมูลข่าวสารขององค์กรปกครองส่วนท้องถิ่น มีเจ้าหน้าที่ให้บริการประจำและให้ประชาชนสืบค้นได้เอง
- จัดส่งเอกสารเผยแพร่รายงานประจำปี
- ประชาสัมพันธ์ข้อมูลการดำเนินงานขององค์กรปกครองส่วนท้องถิ่น ผ่านสื่อมวลชน/การจัดแถลงข่าว
- หนังสือพิมพ์หรือวิทยุท้องถิ่น
- ประกาศผ่านเว็บไซต์/เว็บบอร์ด/เฟสบุ๊ก ที่มีข้อมูลผลการดำเนินงานขององค์กรปกครองส่วนท้องถิ่น

**๗. ระยะเวลาดำเนินการ**

ปีงบประมาณ พ.ศ. ๒๕๖๒ – ๒๕๖๔

**๘. งบประมาณดำเนินการ**

ไม่ใช้งบประมาณ

**๙. ผู้รับผิดชอบโครงการ**

สำนักปลัด กองคลัง กองช่าง เทศบาลตำบลวังศาลา

**๑๐. ตัวชี้วัด/ผลลัพธ์**

จำนวนช่องทางในการเผยแพร่ข้อมูลข่าวสารของหน่วยงาน

### ๓.๒ การรับฟังความคิดเห็น การรับและตอบสนองเรื่องร้องเรียน/ร้องทุกข์ของประชาชน

๓.๒.๑ มีกระบวนการรับฟังความคิดเห็นของประชาชน ในการดำเนินกิจการตามอำนาจหน้าที่ของ องค์การปกครองส่วนท้องถิ่น โดยเฉพาะการดำเนินกิจการที่จะมีผลกระทบต่อความเป็นอยู่ และสุขอนามัย ของประชาชนในท้องถิ่น

#### ๑. ชื่อโครงการ : โครงการจัดการประชุมประชาคมเพื่อทบทวนแผนพัฒนาสี่ปี

#### ๒. หลักการและเหตุผล

ตามพระราชบัญญัติเทศบาล พ.ศ.๒๕๔๖ แก้ไขเพิ่มเติมถึง (ฉบับที่ ๑๓) พ.ศ.๒๕๕๒ มาตรา ๕๐ (๙) และพระราชบัญญัติกำหนดแผนและขั้นตอนการกระจายอำนาจให้แก่องค์กรปกครองส่วนท้องถิ่น พ.ศ. ๒๕๔๒ หมวด ๒ มาตรา ๑๖ (๑) การจัดทำแผนพัฒนาท้องถิ่นของตนเอง ประกอบกับระเบียบกระทรวงมหาดไทย ว่าด้วยการจัดทำแผนพัฒนาขององค์กรปกครองส่วนท้องถิ่น พ.ศ. ๒๕๔๘ และแก้ไขเพิ่มเติม (ฉบับที่ ๒) พ.ศ. ๒๕๕๙ และตามหนังสือกรมส่งเสริมการปกครองท้องถิ่น ด่วนที่สุด ที่ มท ๐๘๑๐.๒/ว ๐๖๐๐ ลงวันที่ ๒๙ มกราคม ๒๕๕๘ เรื่อง แนวทางและหลักเกณฑ์การจัดทำแผนและประสานแผนพัฒนาท้องถิ่นขององค์กรปกครองส่วนท้องถิ่น ซึ่งได้กำหนดให้องค์กรปกครองส่วนท้องถิ่นมีอำนาจและหน้าที่ในการจัดทำแผนพัฒนาท้องถิ่นสี่ปี โดยให้องค์กรปกครองส่วนท้องถิ่นใช้แผนพัฒนาท้องถิ่นสี่ปีเป็นกรอบในการจัดทำงบประมาณรายจ่ายประจำปี งบประมาณรายจ่ายเพิ่มเติม และงบประมาณจากเงินสะสมในช่วงของแผนนั้น รวมทั้งวางแนวทางเพื่อให้มีการปฏิบัติให้บรรลุวัตถุประสงค์ตามโครงการพัฒนาที่กำหนดไว้ในแผนพัฒนาท้องถิ่นสี่ปี และเพื่อใช้งบประมาณที่มีอยู่อย่างจำกัดในการพัฒนาอย่างมีประสิทธิภาพ และเกิดความคุ้มค่า

ดังนั้น เพื่อให้การจัดทำแผนพัฒนาท้องถิ่นสี่ปี (พ.ศ. ๒๕๖๑ - ๒๕๖๔) ของเทศบาลตำบลวังศาลา เป็นไปด้วยความถูกต้องตามกฎหมายดังกล่าว เทศบาลตำบลวังศาลา จึงได้จัดทำโครงการประชุมประชาคม เพื่อจัดทำแผนพัฒนาท้องถิ่นสี่ปี ขึ้น

### ๓. วัตถุประสงค์

๓.๑ เพื่อจัดทำทบทวนแผนพัฒนาท้องถิ่น ๔ ปี (พ.ศ. ๒๕๖๑ – ๒๕๖๔) รวมถึงการแก้ไข เพิ่มเติม เปลี่ยนแปลงของแผนดังกล่าว

๓.๒ เพื่อจัดประชุมประชาคมท้องถิ่น ประชุมคณะกรรมการสนับสนุนการจัดทำแผนพัฒนาเทศบาลตำบลวังศาลา ประชุมคณะกรรมการพัฒนาเทศบาลตำบลวังศาลา ในการจัดทำ แก้ไข เพิ่มเติม เปลี่ยนแปลงของแผนดังกล่าว

๓.๓ เพื่อประชาสัมพันธ์แผนดังกล่าวให้ประชาชนทั่วไปได้รับทราบ

### ๔. เป้าหมาย

คณะผู้บริหาร สมาชิกสภาเทศบาล เจ้าหน้าที่เทศบาล คณะกรรมการพัฒนาเทศบาล คณะกรรมการสนับสนุนการจัดทำแผนพัฒนาเทศบาล คณะกรรมการติดตามและประเมินผลแผนพัฒนาเทศบาล ส่วนราชการ รัฐวิสาหกิจ ผู้นำชุมชน กรรมการชุมชน ผู้ช่วยผู้ใหญ่บ้าน สารวัตรกำนัน แพทย์ประจำตำบล อสม. อปพร. กรรมการกองทุนหมู่บ้าน กลุ่มแม่บ้าน กลุ่มสตรี กลุ่มเกษตรกร ผู้ทรงคุณวุฒิ ประชาชนหมู่บ้าน อาสาพัฒนาชุมชน อาสาสมัครประชาสัมพันธ์ เยาวชน หมอเดิน กลุ่มพลังทางสังคมอื่นๆ ผู้สูงอายุ กลุ่มบุคคลอื่นๆ และประชาชนตำบลวังศาลา

### ๕. วิธีการดำเนินการ

๕.๑ เสนอโครงการฯ เพื่อขออนุมัติโครงการจากนายกเทศมนตรี

๕.๒ แต่งตั้งคณะกรรมการดำเนินงานโครงการฯ

๕.๓ ประสานงานในส่วนที่เกี่ยวข้อง

๕.๔ ดำเนินการจัดซื้อจัดจ้างเกี่ยวกับโครงการฯ

๕.๕ ดำเนินงานโครงการประชุมประชาคม เพื่อจัดทำทบทวนแผนพัฒนาท้องถิ่น ๔ ปี (พ.ศ. ๒๕๖๑-๒๕๖๔)

๕.๕.๑ ประชุมประชาคมหมู่บ้าน

๕.๕.๒ ประชุมประชาคมชุมชนตำบล

๕.๕.๓ ประชุมคณะกรรมการสนับสนุนฯ

๕.๕.๔ ประชุมคณะกรรมการพัฒนาฯ

๕.๕.๕ ประภาศใช้แผนพัฒนาท้องถิ่น ๔ ปี (พ.ศ. ๒๕๖๑-๒๕๖๔) (ฉบับทบทวนครั้งที่ ๒ ปี ๒๕๖๑)

๕.๕.๖ การแก้ไข เพิ่มเติม เปลี่ยนแปลงแผนดังกล่าว

๕.๕.๗ ประชาสัมพันธ์แผนฯ

๕.๖ ดำเนินการติดตามและประเมินผลพร้อมสรุปผลการดำเนินโครงการรายงานให้นายกเทศมนตรีทราบ

### ๖. หน่วยงาน / ผู้รับผิดชอบ

สำนักปลัดเทศบาล เทศบาลตำบลวังศาลา

### ๗. ระยะเวลาและสถานที่ดำเนินการ

ปีงบประมาณ ๒๕๖๑-๒๕๖๔

## ๘. งบประมาณ

งบประมาณทั้งสิ้น ๕๐,๐๐๐.- บาท

## ๙. การติดตามและประเมินผล

๙.๑ ดำเนินการติดตามและประเมินผลการดำเนินโครงการ

๙.๒ สรุปผลการประเมินและรายงานให้นายกเทศมนตรีทราบเพื่อพิจารณาต่อไป

## ๑๐. ผลที่คาดว่าจะได้รับ

๑๐.๑ เทศบาลมีแผนพัฒนาท้องถิ่นสี่ปีที่สามารถเป็นกรอบในการจัดทำงบประมาณรายจ่ายประจำปี งบประมาณรายจ่ายเพิ่มเติม และงบประมาณจากเงินสะสมในช่วงของแผนนั้น รวมทั้งวางแนวทางเพื่อให้มีการปฏิบัติให้บรรลุวัตถุประสงค์ตามโครงการพัฒนาที่กำหนดไว้ในแผนพัฒนาท้องถิ่นสี่ปี

๑๐.๒ ประชาชนได้มีส่วนร่วมในการจัดทำแผนพัฒนาท้องถิ่นของตนเอง

## ๑. ชื่อโครงการ เทศบาลเคลื่อนที่บริการประชาชน ประจำปีงบประมาณ พ.ศ.๒๕๖๒-๒๕๖๔

### ๒. หลักการและเหตุผล

เทศบาลตำบลวังศาลา เป็นหน่วยงานภาครัฐที่มีความใกล้ชิดกับประชาชนมากที่สุด มีหน้าที่ให้บริการประชาชนในด้านต่างๆ เนื่องจากประชาชนตำบลวังศาลา มีอัตราการขยายตัวเพิ่มขึ้น ทำให้บริการด้านต่างๆ อาจไม่ทั่วถึง เช่น ด้านความพร้อมและประสิทธิภาพของสาธารณประโยชน์ การพัฒนาประชาชนของกลุ่มต่างๆ รวมทั้งการจัดเก็บภาษี ประกอบกับสภาพเศรษฐกิจตกต่ำ ทำให้ประชาชนมีภาระค่าครองชีพเพิ่มมากขึ้นต้องมุ่งอยู่กับการประกอบอาชีพหารายได้ ไม่มีโอกาสได้รับบริการต่างๆ จากเทศบาลและหน่วยงานภาครัฐอื่นๆ ซึ่งเป็นไปตามอำนาจหน้าที่ของเทศบาล ตามพระราชบัญญัติเทศบาล พ.ศ. ๒๔๙๖ แก้ไขเพิ่มเติมถึงฉบับที่ ๑๓ พ.ศ. ๒๕๕๒ มาตรา ๕๐

ดังนั้น เพื่อให้ประชาชนได้รับความสะดวกในการรับบริการจากเทศบาลตำบลวังศาลา หน่วยงานภาครัฐ รัฐวิสาหกิจ และเอกชน สร้างทัศนคติที่ดีระหว่างประชาชนกับเทศบาลและส่งเสริมการให้บริการเชิงรุก เพื่อประโยชน์สุขของประชาชนโดยใช้วิธีการบริหารกิจการบ้านเมืองที่ดี จึงจัดทำโครงการออกหน่วยเทศบาลเคลื่อนที่

### ๓. วัตถุประสงค์

๓.๑ เพื่อส่งเสริมการให้บริการประชาชนอย่างทั่วถึงและเป็นธรรม

๓.๒ เพื่อส่งเสริมการมีส่วนร่วมของภาคประชาชนในการพัฒนาท้องถิ่นให้เจริญก้าวหน้า

ตลอดจนรับทราบปัญหาความเดือดร้อนของประชาชน

### ๔. เป้าหมาย

๔.๑ ประชาชนตำบลวังศาลา ผู้รับบริการไม่น้อยกว่า ๓๐๐ คน ได้รับบริการต่างๆ จากหน่วยงานที่ร่วมโครงการ

๔.๒ บุคลากรผู้ให้บริการร่วมกับหน่วยงานต่างๆ ได้แก่ คณะผู้บริหาร สมาชิกสภาเทศบาล พนักงานลูกจ้างของเทศบาลตำบลวังศาลา จำนวน ๕๐ คน โรงพยาบาลส่งเสริมสุขภาพตำบลบ้านวังศาลา พร้อมด้วยอาสาสมัครสาธารณสุขมูลฐานประจำหมู่บ้าน จำนวน ๒๐ คน รวมผู้ให้บริการ ๗๐ คน

#### ๕. สถานที่ดำเนินการ

- ครั้งที่ ๑ ณ ศาลาอเนกประสงค์โรงเรียนวัดโพธิ์ศรีสุขาราม
- ครั้งที่ ๒ ณ ศาลาอเนกประสงค์โรงเรียนวัดวังศาลา
- ครั้งที่ ๓ ณ ศาลาหอมประชารวมใจวัดหนองเสือ
- ครั้งที่ ๔ ณ ศาลาประชาคมเทศบาลตำบลวังศาลา

#### ๖. วิธีดำเนินการ

- ๖.๑ เสนอขออนุมัติจัดทำโครงการ
- ๖.๒ แต่งตั้งคณะทำงานตามโครงการ
- ๖.๓ ประสานขอความร่วมมือกับหน่วยงานที่เกี่ยวข้อง
- ๖.๔ ประชาสัมพันธ์การจัดกิจกรรมตามเอกสารแนบท้าย
- ๖.๕ จัดกิจกรรมและการดำเนินการตามโครงการ
- ๖.๖ สรุปผลการดำเนินงานตามโครงการ

#### ๗. ระยะเวลาการดำเนินการ

ดำเนินการ ๓ ปี ประจำปีงบประมาณ ๒๕๖๒-๒๕๖๔

#### ๘. งบประมาณดำเนินการ

จำนวนเงิน ๕๐,๐๐๐ บาท

#### ๙. ผู้รับผิดชอบโครงการ

งานพัฒนาชุมชน สำนักปลัด เทศบาลตำบลวังศาลา

#### ๑๐. ผลที่คาดว่าจะได้รับ

- ๑๐.๑ ได้รับทราบถึงปัญหาและความต้องการของประชาชนในตำบลวังศาลา
- ๑๐.๒ สามารถแก้ไขปัญหาความเดือดร้อนของประชาชนได้ตรงกับความต้องการ
- ๑๐.๓ เกิดความรู้สึกที่ดียิ่งขึ้นระหว่างภาครัฐและภาคประชาชน
- ๑๐.๔ ประชาชนได้รับบริการและฝึกวิชาชีพต่างๆ เพื่อนำไปใช้ประโยชน์ในชีวิตประจำวัน



๓.๒.๒ มีช่องทางให้ประชาชนในท้องถิ่นสามารถร้องเรียน/ร้องทุกข์ได้โดยสะดวก

๑. ชื่อโครงการ : โครงการรับเรื่องราวร้องเรียน / ร้องทุกข์

## ๒. หลักการและเหตุผล

พระราชกฤษฎีกาว่าด้วยหลักเกณฑ์และวิธีการบริหารจัดการบ้านเมืองที่ดี พ.ศ. ๒๕๔๖ ได้กำหนดแนวทางปฏิบัติราชการ มุ่งให้เกิดประโยชน์สุขแก่ประชาชน โดยยึดประชาชนเป็นศูนย์กลาง เพื่อตอบสนองความต้องการของประชาชน ให้เกิดความผาสุกและความเป็นอยู่ที่ดีของประชาชน เกิดผลสัมฤทธิ์ต่องานบริการมีประสิทธิภาพและเกิดความคุ้มค่าในการให้บริการ ไม่มีขั้นตอนปฏิบัติงานเกินความจำเป็น มีการปรับปรุงภารกิจให้ทันต่อสถานการณ์ ประชาชนได้รับการอำนวยความสะดวกและได้รับการตอบสนองความต้องการ และมีการประเมินผลการให้บริการสม่ำเสมอ

## ๓. การจัดตั้งศูนย์รับเรื่องราวร้องเรียน / ร้องทุกข์

ตามประกาศคณะรักษาความสงบแห่งชาติ ฉบับที่ ๙๖/๒๕๕๗ เมื่อวันที่ ๑๗ กรกฎาคม ๒๕๕๗ เรื่อง การจัดตั้งศูนย์ดำรงธรรมเพื่อเพิ่มประสิทธิภาพการดำเนินงานระดับจังหวัด และให้องค์กรปกครองส่วนท้องถิ่นทุกองค์กร จัดตั้งศูนย์รับเรื่องราวร้องเรียน/ร้องทุกข์ เพื่อเป็นศูนย์ในการรับเรื่องราวร้องทุกข์ และให้บริการข้อมูลข่าวสาร ให้คำปรึกษารับเรื่องปัญหาความต้องการและข้อเสนอแนะของประชาชน

## ๔. สถานที่ตั้ง

ตั้งอยู่ ณ สำนักงานเทศบาลตำบลวังศาลา

## ๕. หน้าที่ความรับผิดชอบ

เป็นศูนย์กลางในการรับเรื่องราวร้องเรียน/ร้องทุกข์ และให้บริการข้อมูลข่าวสาร ให้คำปรึกษารับเรื่องปัญหาความต้องการและข้อเสนอแนะของประชาชน

## ๖. วัตถุประสงค์

๖.๑. เพื่อให้การดำเนินงานจัดการข้อร้องเรียนของศูนย์รับเรื่องราวร้องเรียน/ร้องทุกข์ มีขั้นตอน กระบวนการ และแนวทางในการปฏิบัติงานเป็นมาตรฐานเดียวกัน

๖.๒. เพื่อให้มั่นใจว่าการปฏิบัติตามข้อกำหนด ระเบียบหลักเกณฑ์เกี่ยวกับการจัดการข้อร้องเรียนที่กำหนดไว้อย่างสม่ำเสมอและมีประสิทธิภาพ

## ๗. คำจำกัดความ

ผู้รับบริการ

- ผู้ที่มารับบริการจากส่วนราชการและประชาชนทั่วไป

ผู้มีส่วนได้ส่วนเสีย

- ผู้ที่ได้รับผลกระทบ ทั้งทางบวกและทางลบ ทั้งทางตรงและทางอ้อมจากการดำเนินการของส่วนราชการ เช่น ประชาชนในเขตเทศบาล

การจัดการข้อร้องเรียน

- มีความหมายครอบคลุมถึงการจัดการในเรื่อง ข้อร้องเรียน ข้อเสนอแนะ ข้อคิดเห็น คำชมเชย การสอบถามหรือร้องขอข้อมูล

ผู้ร้องเรียน

- ประชาชนทั่วไป ผู้มีส่วนได้ส่วนเสียที่มาติดต่อยังเทศบาลตำบลวังศาลาและผ่านช่องทางต่างๆ โดยมีวัตถุประสงค์ครอบคลุมการร้องเรียน การให้ข้อเสนอแนะ การให้ข้อคิดเห็น การชมเชย การร้องขอข้อมูล

ช่องทางการรับข้อร้องเรียน/ร้องทุกข์

- ช่องทางต่างๆ ที่ใช้ในการรับเรื่องร้องเรียน เช่น ติดต่อด้วยตนเอง จดหมาย หนังสือ ทางโทรศัพท์ เว็บไซต์

เจ้าหน้าที่

- เจ้าหน้าที่ผู้รับผิดชอบการจัดการข้อร้องเรียนของหน่วยงาน

ข้อร้องเรียน

- แบ่งเป็นประเภทต่างๆ เช่น

- ข้อคิดเห็น ข้อเสนอแนะ คำชมเชย สอบถามหรือร้องขอข้อมูล
- การร้องเรียนเกี่ยวกับคุณภาพและการให้บริการของหน่วยงาน
- การร้องเรียนเกี่ยวกับความไม่โปร่งใสของการจัดซื้อจัดจ้าง เป็นต้น

## ๘. แผนผังกระบวนการจัดการเรื่องร้องเรียน / ร้องทุกข์

กระบวนการจัดการเรื่องร้องเรียน / ร้องทุกข์

เทศบาลตำบลวังศาลา

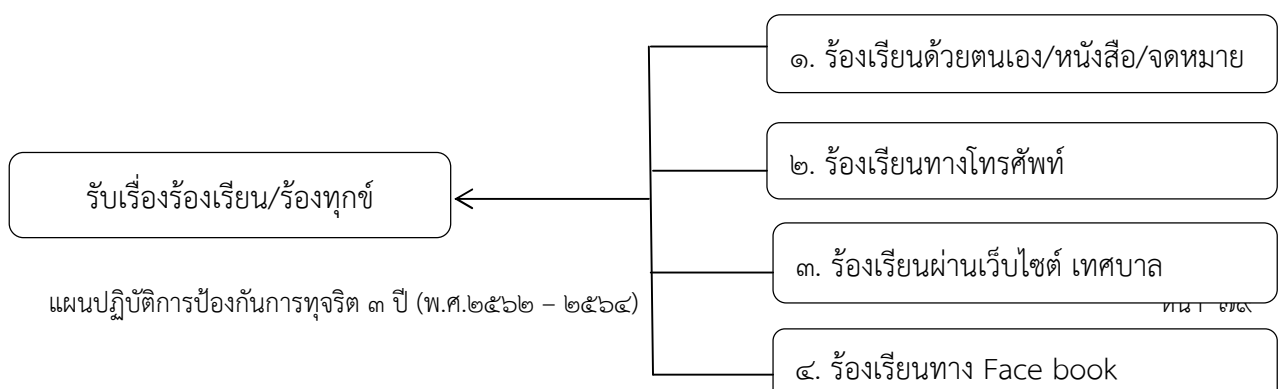

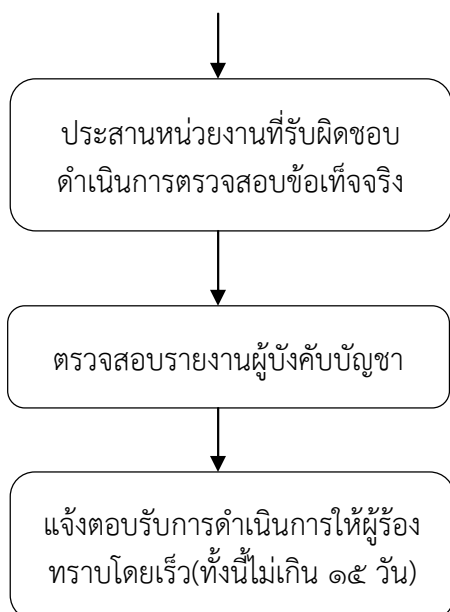

#### ๙. การรับและการตรวจสอบข้อร้องเรียนจากช่องทางต่างๆ

ดำเนินการรับและติดตามตรวจสอบข้อร้องเรียนที่เข้ามาจากยังหน่วยงานจากช่องทางต่างๆ โดยมีข้อปฏิบัติตามที่กำหนด ดังนี้

ช่องทาง	ความถี่ในการตรวจสอบช่องทาง	ระยะเวลาดำเนินการรับข้อร้องเรียนเพื่อประสานหาทางแก้ไข	หมายเหตุ
ร้องเรียนด้วยตนเอง ณ เทศบาลตำบลวังศาลา	ทุกครั้งที่มีการร้องเรียน	ภายใน ๑ วันทำการ	-
ร้องเรียนทางหนังสือ หรือจดหมาย	ทุกวัน	ภายใน ๑ วันทำการ	-
ร้องเรียนทางโทรศัพท์ ๐๓๔๕๕๓๒๔๑-๒ นายกฯ : ๐๘๑๙๔๔๕๕๔๑ ปลัดเทศบาล : ๐๙๘๘๒๕๘๒๙๙	ทุกวัน	ภายใน ๑ วันทำการ	-
ร้องเรียนทางโทรสาร ๐๓๔๕๕๓๒๔๐	ทุกวัน	ภายใน ๑ วันทำการ	-
ร้องเรียนผ่านเว็บไซต์องค์การบริหารส่วนตำบลและ <a href="http://www.wangsala.go.th">www.wangsala.go.th</a>	ทุกวัน	ภายใน ๑ วันทำการ	-
ร้องเรียนผ่านFacebook:เทศบาลตำบลวังศาลา	ทุกวัน	ภายใน ๑ วันทำการ	-

## **๑๐. การบันทึกข้อร้องเรียน**

๙.๑ กรอกแบบฟอร์มแบบรับเรื่องร้องเรียน/ร้องทุกข์

๙.๒ การร้องเรียนทุกช่องทางที่มีการร้องเรียน/ร้องทุกข์ จะต้องบันทึกข้อร้องเรียนลงในสมุดบันทึกข้อร้องเรียน

## **๑๑. การประสานหน่วยงานเพื่อแก้ไขข้อร้องเรียนและการแจ้งกลับผู้ร้องเรียน**

- กรณีที่เป็นการขอข้อมูลข่าวสาร ประสานหน่วยงานผู้ครองเอกสาร เจ้าหน้าที่ที่เกี่ยวข้อง เพื่อให้ข้อมูลแก่ผู้ร้องขอทันที

- ข้อร้องเรียน ที่เป็นการร้องเรียนเกี่ยวกับคุณภาพการให้บริการของหน่วยงาน จัดทำบันทึกข้อความเสนอไปตามลำดับชั้น

- ข้อร้องเรียนที่ไม่อยู่ในอำนาจความรับผิดชอบขององค์การบริหารส่วนตำบลและให้ดำเนินการประสานหน่วยงานภายนอกที่เกี่ยวข้อง เพื่อให้เกิดความรวดเร็วและถูกต้องชัดเจนในการแก้ไขปัญหาต่อไป

- ข้อร้องเรียนที่มีผลกระทบต่อหน่วยงาน เช่น กรณีผู้ร้องเรียนทำหนังสือร้องเรียนความไม่โปร่งใสในการจัดซื้อจัดจ้าง ให้เจ้าหน้าที่ทำบันทึกข้อความเสนอผู้บริหารตามลำดับชั้น เพื่อดำเนินการตรวจสอบและแจ้งผู้ร้องเรียนต่อไป

## **๑๒. ติดตามการแก้ไขข้อร้องเรียน**

รายงานผลการดำเนินการโดยเร็ว (ทั้งนี้ไม่เกิน ๑๕ วัน) และดำเนินการแจ้งผู้ร้องเรียนทราบต่อไป

## **๑๓. การรายงานผลการจัดการข้อร้องเรียนของหน่วยงาน**

รวบรวมรายงานสรุปข้อร้องเรียน หลังสิ้นปีงบประมาณ เพื่อนำมาวิเคราะห์จัดการข้อร้องเรียนในภาพรวมของหน่วยงาน เพื่อใช้เป็นแนวทางในการแก้ไข ปรับปรุง พัฒนางองค์กรต่อไป

## **๑๔. มาตรฐานงาน**

ดำเนินการแก้ไขข้อร้องเรียนให้เสร็จภายในระยะเวลาที่กำหนด

กรณีได้รับข้อร้องเรียน/ร้องทุกข์ จากช่องทางการร้องเรียน เช่น ร้องเรียนมาด้วยตนเอง จดหมาย โทรศัพท์ เว็บไซต์ facebook ให้ดำเนินการตรวจสอบและพิจารณาส่งเรื่องให้ผู้เกี่ยวข้องดำเนินการแก้ไขเรื่องร้องเรียนให้แล้วเสร็จโดยเร็ว (ทั้งนี้ไม่เกิน ๑๕วัน)

## **๑๕. แบบฟอร์ม**

แบบรับเรื่องการร้องเรียน/ร้องทุกข์

๓.๒.๓ มีรายงานหรือแจ้งเป็นลายลักษณ์อักษรให้ประชาชนผู้ร้องเรียน/ร้องทุกข์ ได้ทราบถึงการ ได้รับเรื่อง ระยะเวลา และผลการดำเนินการเกี่ยวกับเรื่องร้องเรียน/ร้องทุกข์

๑. ชื่อโครงการ : กิจกรรม รายงานผลการตรวจสอบข้อเท็จจริงให้ผู้ร้องเรียน/ร้องทุกข์รับทราบ

๒. หลักการและเหตุผล/ที่มาของโครงการ

การแต่งตั้งเจ้าหน้าที่ในการรับเรื่องร้องเรียน ร้องทุกข์ เป็นสิ่งสำคัญเพราะการปฏิบัติหน้าที่ ราชการทุกครั้งจะต้องมี การตรวจสอบ กลั่นกรองการใช้อำนาจ โดยการเปิดโอกาสให้ทุกภาคส่วนได้รับทราบ ข้อเท็จจริง ข้อกฎหมายที่ถูกต้อง และต้อง เป็นธรรมกับทุกฝ่าย เมื่อดำเนินการตามขั้นตอนเรื่องการร้องเรียน ร้องทุกข์เสร็จแล้วให้แจ้งผู้ร้องรับทราบโดยเร็วไม่เกิน ๑๕ วัน

๓. วัตถุประสงค์

๓.๑ เพื่อปฏิบัติตามระเบียบ กฎหมายที่เกี่ยวข้องอย่างเคร่งครัดลดปัญหาทุจริต

๓.๒ เพื่อให้เกิดการปฏิบัติหน้าที่ราชการอย่างถูกต้องโดยการนำข้อเสนอแนะจากหน่วย ตรวจสอบมาปฏิบัติ

๓.๓ เพื่อให้ผู้ร้องได้รับทราบขั้นตอนของการดำเนินการเรื่องร้องเรียนร้องทุกข์และส่งเสริม ภาคประชาชนร่วม ตรวจสอบการดำเนินงานของทางราชการ

๔. เป้าหมายการดำเนินการ

ผู้ร้องเรียนร้องทุกข์ทุกราย

๕. พื้นที่ดำเนินการ

เทศบาลตำบลวังศาลา

๖. วิธีการดำเนินการ

ตรวจสอบข้อเท็จจริงแล้วเสร็จแจ้งผู้ร้องโดยเร็วไม่เกิน ๑๕ วันทำการ

**๗. ระยะเวลาดำเนินการ**

ปีงบประมาณ ๒๕๖๒ – ๒๕๖๔

**๘. ผู้รับผิดชอบโครงการ**

สำนักปลัด เทศบาลตำบลวังศาลา

**๙. งบประมาณดำเนินการ**

ไม่ใช้งบประมาณ

**๑๐. ตัวชี้วัด/ผลลัพธ์**

๑๐.๑ การปฏิบัติหน้าที่ราชการถูกต้องตามระเบียบ กฎหมาย เป็นธรรมกับทุกฝ่าย

๑๐.๒ ใช้เป็นแนวทางปฏิบัติงานด้านการร้องเรียนร้องทุกข์

**๓.๓ การส่งเสริมให้ประชาชนมีส่วนร่วมบริหารกิจการขององค์กรปกครองส่วนท้องถิ่น**

**๓.๓.๑ ดำเนินการให้ประชาชนมีส่วนร่วมในการจัดทำแผนพัฒนา การจัดทำงบประมาณ**

**๑. ชื่อโครงการ : มาตรการแต่งตั้งคณะกรรมการสนับสนุนการจัดทำแผนพัฒนาเทศบาลตำบลวังศาลา**

**๒. หลักการและเหตุผล/ที่มาของโครงการ**

ตามระเบียบกระทรวงมหาดไทย ว่าด้วยการจัดทำแผนพัฒนาองค์กรปกครองส่วนท้องถิ่น พ.ศ. ๒๕๔๘ หมวด ๑ องค์กรจัดทำแผนพัฒนา ข้อ ๗ (๒) และข้อ ๙ กำหนดให้เมืองครและโครงสร้างของ องค์กรจัดทำแผนพัฒนาขององค์กร ปกครองส่วนท้องถิ่นในรูปของคณะกรรมการ ดังนั้น เพื่อให้เทศบาลตำบล วังศาลาในฐานะองค์กรปกครองส่วนท้องถิ่นรูปแบบเทศบาล เมืองครในการจัดทำแผนพัฒนาตาม ระเบียบ กระทรวงมหาดไทย ว่าด้วยการจัดทำแผนพัฒนาขององค์กรปกครองส่วนท้องถิ่น พ.ศ. ๒๕๔๘ เทศบาลตำบล วังศาลา โดยกอง วิชาการและแผนงาน จึงแต่งตั้งคณะกรรมการสนับสนุนการจัดทำแผนพัฒนาเทศบาลตำบล วังศาลาขึ้น

**๓. วัตถุประสงค์**

เพื่อส่งเสริมให้บุคลากรของเทศบาลและตัวแทนประชาชนจากทุกภาคส่วนได้มีส่วนร่วมและ แสดงความคิดเห็นในการ จัดทำร่างแผนยุทธศาสตร์การพัฒนาเทศบาลตำบลวังศาลาและแผนพัฒนาสี่ปี เทศบาลตำบลวังศาลาให้สอดคล้องกับประเด็นหลักการพัฒนาที่ ประชาคมเทศบาลฯ และคณะกรรมการ พัฒนาเทศบาลตำบลวังศาลากำหนดด้วยความถูกต้อง โปร่งใส และสุจริต

**๔. เป้าหมาย/ผลผลิต**

คณะกรรมการสนับสนุนการจัดทำแผนพัฒนาเทศบาลตำบลวังศาลา จำนวน ๑๔ คน

**๕. พื้นที่ดำเนินการ**

## เทศบาลตำบลวังศาลา

### ๖. วิธีดำเนินการ

๖.๑ จัดประชุมคณะกรรมการชุมชน เพื่อคัดเลือกผู้แทนประชาคมเทศบาล

### ๗. ระยะเวลาดำเนินการ

คณะกรรมการสนับสนุนการจัดทำแผนพัฒนาเทศบาลตำบลวังศาลา บางตำแหน่งในปัจจุบันจะครบวาระการดำรงตำแหน่ง ๒ ปี ตามที่ระเบียบฯ กำหนด เทศบาลจึงต้องดำเนินการคัดเลือกบุคคลในตำแหน่งดังกล่าวมาดำรง ตำแหน่งคณะกรรมการสนับสนุนการจัดทำแผนพัฒนาเทศบาลตำบลวังศาลา แทนกรรมการฯ ที่ครบวาระการดำรงตำแหน่ง ภายในระเบียบกำหนดเพื่อให้เป็นไปตามระเบียบกระทรวงมหาดไทยว่าด้วยการจัดทำแผนพัฒนาขององค์กรปกครองส่วนท้องถิ่น พ.ศ. ๒๕๕๘ และแก้ไขเพิ่มเติมฉบับที่ ๒ พ.ศ. ๒๕๕๙

### ๘. งบประมาณดำเนินการ

ไม่ใช้งบประมาณ

### ๙. ผู้รับผิดชอบโครงการ

งานวิเคราะห์นโยบายและแผน เทศบาลตำบลวังศาลา

### ๑๐. ตัวชี้วัด/ผลลัพธ์

เทศบาลตำบลวังศาลา มีคณะกรรมการสนับสนุนการจัดทำแผนพัฒนาเทศบาลตำบลวังศาลา เพื่อเป็นองค์กรในการยกร่างหรือจัดทำร่าง แผนยุทธศาสตร์การพัฒนาเทศบาลตำบลวังศาลาและร่างแผนพัฒนาสี่ปีเทศบาลตำบลวังศาลา เพื่อใช้เป็นแผนพัฒนาในการพัฒนาเทศบาลตำบลวังศาลาความ ต้องการของประชาคมและชุมชนในเขตเทศบาลตำบลวังศาลา ด้วยความถูกต้อง โปร่งใส สุจริต และให้ความสำคัญในการต่อต้านการ ทูจจริต

## ๑. ชื่อโครงการ : กิจกรรมการประเมินผลการปฏิบัติราชการของเทศบาลตำบลวังศาลา

### ๒. หลักการและเหตุผล

ด้วยกรมส่งเสริมการปกครองท้องถิ่นกำหนดให้เทศบาลในฐานะองค์กรปกครองส่วนท้องถิ่นต้องดำเนินการประเมินผลการปฏิบัติราชการ ซึ่งเป็นกระบวนการวัดผลการบริหารและปฏิบัติราชการของเทศบาลว่าสัมฤทธิ์ผลตามเป้าหมายหรือไม่ ตลอดจนเป็นการตรวจสอบการปฏิบัติราชการของเทศบาล เพื่อนำผลที่ได้จากการประเมินมาใช้ในการปรับปรุงแก้ไข ส่งเสริม พัฒนา ขยายหรือยุติการดำเนินภารกิจต่าง ๆ ของเทศบาลต่อไป ดังนั้นอาศัยอำนาจตามความในมาตรา ๙ (๓) และมาตรา ๔๕ แห่งพระราชกฤษฎีกาว่าด้วยหลักเกณฑ์และวิธีการบริหารกิจการบ้านเมืองที่ดี พ.ศ. ๒๕๔๖ เทศบาลตำบลวังศาลาจึงได้จัดทำโครงการประเมินผลการปฏิบัติราชการของเทศบาลตำบลวังศาลา ประจำปีงบประมาณ พ.ศ. ๒๕๖๒ – ๒๕๖๔ เพื่อให้การประเมินผลการปฏิบัติราชการของเทศบาลตำบลวังศาลา มีการขับเคลื่อนอย่างเป็นรูปธรรม ซึ่งจะส่งเสริมให้เทศบาลมีมาตรฐานในการปฏิบัติราชการ ลดขั้นตอนการปฏิบัติงาน และการอำนวยความสะดวกและการตอบสนองความต้องการของประชาชน เพื่อประโยชน์สุขของประชาชนโดยใช้วิธีการบริหารกิจการบ้านเมืองที่ดี และให้คำนึงถึงการมีส่วนร่วมของประชาชน ในการตรวจสอบการประเมินผลการปฏิบัติงาน และการเปิดเผยข้อมูลข่าวสาร โดยให้เป็นไปตามหลักเกณฑ์และวิธีการที่กฎหมายกำหนด

### ๓. วัตถุประสงค์

๓.๑ เพื่อติดตามประเมินผลการปฏิบัติราชการได้อย่างถูกต้องตามมาตรฐานการปฏิบัติราชการ

๓.๒ เพื่อให้เกิดกระบวนการมีส่วนร่วมของภาคประชาชนในการตรวจสอบการปฏิบัติราชการของเทศบาลตำบลวังศาลา และเป็นการเฝ้าระวังการทุจริตในการบริหารจัดการตามภารกิจของเทศบาลตำบลวังศาลา



๓.๓ เพื่อดำเนินงานให้เป็นไปตามนโยบายของผู้บริหารท้องถิ่นเทศบาลตำบลวังศาลา

**๔. เป้าหมาย/ผลผลิต**

คณะทำงานและเจ้าหน้าที่ผู้รับผิดชอบการประเมินผลการปฏิบัติราชการของเทศบาลตำบลวังศาลา

**๕. พื้นที่ดำเนินการ**

เทศบาลตำบลวังศาลา

**๖. วิธีดำเนินการ**

๖.๑ ประสานกับส่วนราชการและหน่วยงานที่เกี่ยวข้องเพื่อรวบรวมข้อมูล

๖.๒ จัดทำโครงการและขออนุมัติโครงการ

๖.๓ จัดทำประกาศประชาสัมพันธ์การดำเนินโครงการ

๖.๔ จัดทำคำสั่งแต่งตั้งคณะกรรมการ/คณะทำงานและเจ้าหน้าที่ผู้รับผิดชอบการประเมินผลการปฏิบัติราชการของเทศบาลตำบลวังศาลา

๖.๕ ประชุมคณะกรรมการ/คณะทำงานและเจ้าหน้าที่ผู้รับผิดชอบการประเมินผลการปฏิบัติราชการ

๖.๖ จัดทำแบบสอบถามวัดความพึงพอใจในการปฏิบัติราชการของหน่วยงานต่าง ๆ ของเทศบาลตำบลวังศาลา พร้อมตัวชี้วัด

๖.๗ การติดตามและประเมินผล

๖.๘ การจัดทำสรุปรายงานผลการดำเนินโครงการ ฯ แล้วรายงานให้ผู้บริหารพิจารณาทราบปรับปรุงดำเนินการแก้ไขต่อไป

**๗. ระยะเวลาดำเนินการ**

๓ ปี (ปีงบประมาณ พ.ศ. ๒๕๖๒ – ๒๕๖๔)

**๘. งบประมาณดำเนินการ**

ไม่ใช้งบประมาณ

**๙. ผู้รับผิดชอบโครงการ**

สำนักปลัดเทศบาลตำบลวังศาลา

**๑๐. ตัวชี้วัด/ผลลัพธ์**

ผลการปฏิบัติราชการของเทศบาลดีขึ้นเมื่อเปรียบเทียบกับปีที่ผ่านมา

๑. **ชื่อโครงการ** : มาตรการตรวจสอบโดยคณะกรรมการประเมินผลการปฏิบัติตามหลักเกณฑ์และวิธีการบริหารกิจการบ้านเมืองที่ดีของเทศบาลตำบลวังศาลา

๒. **หลักการและเหตุผล/ที่มาของโครงการ**

ตามแนวทางและวิธีการบริหารกิจการบ้านเมืองที่ดีขององค์กรปกครองส่วนท้องถิ่น ซึ่งสอดคล้องกับหมวด ๕ และหมวด ๗ แห่งพระราชกฤษฎีกาว่าด้วยหลักเกณฑ์และวิธีการบริหารกิจการบ้านเมืองที่ดี พ.ศ. ๒๕๔๖

๑. การบริหารราชการเพื่อให้เกิดผลสัมฤทธิ์ต่อภารกิจของรัฐ
๒. การบริหารราชการอย่างมีประสิทธิภาพและเกิดความคุ้มค่าในเชิงภารกิจของรัฐ
๓. การปรับปรุงภารกิจขององค์กรปกครองส่วนท้องถิ่น
๔. การประเมินผลการปฏิบัติราชการ ดังนั้น เพื่อเพิ่มประสิทธิภาพในการบริหารงานของ

เทศบาลตำบลวังศาลาให้เกิดความโปร่งใส ตรวจสอบได้เสริมสร้างบทบาทของประชาชน เข้ามามีส่วนร่วมกับประชาชน/ตำบล/ชุมชน/หมู่บ้าน และเพื่อให้สอดคล้องกับแนวทางและวิธีการบริหารกิจการบ้านเมืองที่ดีขององค์กรปกครองส่วนท้องถิ่น ซึ่งสอดคล้องกับหมวด ๕ และหมวด ๗ แห่งพระราชกฤษฎีกาว่าด้วยหลักเกณฑ์และวิธีการบริหารกิจการบ้านเมืองที่ดี พ.ศ. ๒๕๔๖

๓. **วัตถุประสงค์**

๑. เพื่อเพิ่มประสิทธิภาพในการบริหารงานเทศบาลให้เกิดความโปร่งใส ตรวจสอบได้เสริมสร้างบทบาทของประชาชน
๒. เพื่อเปิดโอกาสให้ประชาชนเข้ามามีส่วนร่วมและแสดงความคิดเห็นในการบริหารงานของเทศบาลตำบลวังศาลา

๔. **เป้าหมาย** ผู้แทนชุมชน ผู้แทนสภาท้องถิ่น ผู้ทรงคุณวุฒิ ผู้แทนพนักงานเทศบาล

๕. พื้นที่ดำเนินการ เทศบาลตำบลวังศาลา

๖. วิธีดำเนินการโครงการ

๖.๑ จัดทำคำสั่งแต่งตั้งคณะกรรมการ

๖.๒ ประเมินผลการปฏิบัติราชการในเทศบาลตำบลวังศาลา ตามหลักเกณฑ์และวิธีการบริหารกิจการบ้านเมืองที่ดี

๖.๓ รายงานผลการพิจารณาให้ผู้บริหารทราบ ตามหลักเกณฑ์ ฯ กำหนด

๗. ระยะเวลาดำเนินการ ๓ ปี (ปีงบประมาณ ๒๕๖๒ – ๒๕๖๔)

๘. งบประมาณดำเนินการ ไม่ใช้งบประมาณ

๙. ผู้รับผิดชอบโครงการ สำนักปลัดเทศบาล เทศบาลตำบลวังศาลา

๑๐. ตัวชี้วัด/ผลลัพธ์

เป็นการเปิดโอกาสให้ประชาชนได้เข้าร่วมในการตัดสินใจในการบริหารงานของเทศบาลตำบลวังศาลา หรือโครงการที่มีผลกระทบต่อความเป็นอยู่ของประชาชนทำให้เทศบาลตำบลวังศาลามีความโปร่งใสตรวจสอบได้

๓.๓.๒ ดำเนินการให้ประชาชนมีส่วนร่วมในการจัดหาพัสดุ

๑. ชื่อโครงการ : มาตรการ “แต่งตั้งตัวแทนประชาคมเข้าร่วมเป็นคณะกรรมการตรวจรับงานจ้าง”

๒. หลักการและเหตุผล/ที่มาของโครงการ

ตามที่เทศบาลตำบลวังศาลา ได้ดำเนินการตามข้อบัญญัติงบประมาณรายจ่ายประจำปีในด้านการจัดซื้อจัดจ้าง ขององค์กรปกครองส่วนท้องถิ่นในรอบปีงบประมาณ และส่งเสริมให้ภาคประชาชน (ประชาคม) ให้มีส่วนร่วมอย่างแข็งขันกับ มาตรการการป้องกันการทุจริตในเทศบาลตำบลวังศาลา

๓. วัตถุประสงค์

เพื่อเป็นกลไกภาคประชาชน (โดยวิธีผ่านการประชาคม) ในการมีส่วนร่วมกับเทศบาลตำบลวังศาลา อย่างแข็งขันสำหรับการทำงานของ เทศบาลตำบลวังศาลา ได้มีกฎหมาย ระเบียบ ข้อบังคับ กำหนดให้ภาคประชาชนและ ส่งเสริมกลไกภาคประชาชน (โดยวิธีผ่านการประชาคม) ให้มีส่วนร่วมอย่างแข็งขัน กับ มาตรการการป้องกันการทุจริตใน องค์การบริหารส่วนตำบลนั้นคือได้ทำหน้าที่อย่างถูกต้อง

๔. เป้าหมาย

ตัวแทนประชาคมหมู่บ้านทั้ง ๑๐ หมู่บ้าน

๕. วิธีการดำเนินการ

๕.๑ ส่งเสริมกลไกภาคประชาชน (โดยผ่านการประชาคม) ให้มีส่วนร่วมกับเทศบาลตำบลวังศาลา อย่างแข็งขัน สำหรับการทำงานของเทศบาลตำบลวังศาลา ได้มีกฎหมายระเบียบ ข้อบังคับ กำหนดให้ภาคประชาสังคม (ตัวแทน ประชาคม) ต้องไปมีส่วนเกี่ยวข้องกับเทศบาลตำบลวังศาลาในหลายๆ ส่วน เช่น ให้ตัวแทนประชาคมมีส่วนร่วมเป็น กรรมการตามระเบียบฯ ว่าด้วยการพัสดุ เช่น เป็นกรรมการเปิดซองสอบราคา เป็นกรรมการพิจารณาผลการประกวดราคาเป็น คณะกรรมการตรวจรับพัสดุเป็นกรรมการตรวจการจ้าง ฯลฯ

๕.๒ มีการฝึกอบรมตัวแทนประชาคมให้มีความรู้ความเข้าใจเรื่องระเบียบว่าด้วยการพัสดุ เพื่อเรียนรู้ทำความเข้าใจ ระเบียบต่างๆ จะได้ปฏิบัติได้อย่างถูกต้อง

**๖. ระยะเวลาการดำเนินการ**

ดำเนินการทุกปีงบประมาณ

**๗. งบประมาณดำเนินการ**

ไม่ใช้งบประมาณ

**๘. ผู้รับผิดชอบโครงการ**

สำนักปลัดเทศบาล กองคลัง เทศบาลตำบลวังศาลา

**๙. ตัวชี้วัด/ผลลัพธ์**

๙.๑ ภาคประชาชนมีส่วนร่วมในการดำเนินงานและตรวจสอบการดำเนินงานของเทศบาลตำบลวังศาลา

๙.๒ ภาคประชาชนทราบและตระหนักถึงสิทธิ หน้าที่และบทบาทในการมีส่วนร่วมและตรวจสอบการดำเนินงานของ หน่วยงานท้องถิ่นของตนเอง

**๑. ชื่อโครงการ : มาตรการแต่งตั้งคณะกรรมการติดตามและประเมินผลแผนพัฒนาเทศบาลตำบลวังศาลา**

**๒. หลักการและเหตุผล**

ตามระเบียบกระทรวงมหาดไทย ว่าด้วยการจัดทำแผนพัฒนาองค์กรปกครองส่วนท้องถิ่น พ.ศ. ๒๕๔๘ หมวด ๖ การติดตามและประเมินผลแผนพัฒนา ข้อ ๒๘ ให้ผู้บริหารท้องถิ่นแต่งตั้งคณะกรรมการติดตามและประเมินผลแผนพัฒนาท้องถิ่น ดังนั้นเพื่อให้เทศบาลตำบลวังศาลาในฐานะองค์กรปกครองส่วนท้องถิ่นรูปแบบเทศบาลเมืองศรีนครในการตรวจสอบและติดตามประเมินผลพัฒนาตามระเบียบกระทรวงมหาดไทย ว่าด้วยการจัดทำแผนพัฒนาขององค์กรปกครองส่วนท้องถิ่น พ.ศ. ๒๕๔๘ เทศบาลตำบลวังศาลา โดยงานวิเคราะห์นโยบายและแผน จึงแต่งตั้งคณะกรรมการติดตามและประเมินผลแผนพัฒนาเทศบาลตำบลวังศาลาขึ้น

**๓. วัตถุประสงค์**

เพื่อส่งเสริมให้บุคลากรของเทศบาลและตัวแทนประชาชนจากทุกภาคส่วนได้มีส่วนร่วมในการตรวจสอบ และติดตามประเมินผลแผนพัฒนาท้องถิ่นของเทศบาลตำบลวังศาลาให้สอดคล้องตามหลักเกณฑ์บริหารจัดการบ้านเมืองที่ดี และเพื่อประโยชน์ของประชาชนโดยรวม และเพื่อให้การบริหารงานของเทศบาลตำบลวังศาลา สอดคล้องกับแนวนโยบายของรัฐบาลด้วยความถูกต้อง โปร่งใส และสุจริต

**๔. เป้าหมาย/ผลผลิต**

คณะกรรมการติดตามและประเมินผลแผนพัฒนาเทศบาลตำบลวังศาลา จำนวน ๑๑ คน

**๕. พื้นที่ดำเนินการ เทศบาลตำบลวังศาลา**

**๖. วิธีดำเนินการ จัดประชุมคณะกรรมการชุมชน เพื่อคัดเลือกผู้แทนประชาคมเทศบาล**

## ๗. ระยะเวลาดำเนินการ

คณะกรรมการติดตามและประเมินผลแผนพัฒนาเทศบาลตำบลวังศาลา บางตำแหน่งในปัจจุบันจะครบวาระการดำรงตำแหน่ง ๒ ปี ตามที่ระเบียบกระทรวงมหาดไทย ว่าด้วยการจัดทำแผนพัฒนาขององค์กรปกครองส่วนท้องถิ่น กำหนดให้ผู้บริหารท้องถิ่นแต่งตั้งคณะกรรมการติดตามฯ เทศบาลจึงต้องดำเนินการคัดเลือกบุคคลในตำแหน่งดังกล่าวมาดำรงตำแหน่งคณะกรรมการติดตามและประเมินผลแผนพัฒนาเทศบาลตำบลวังศาลาแทนกรรมการฯ ที่ครบวาระการดำรงตำแหน่งภายในระเบียบกำหนดเพื่อให้เป็นไปตามระเบียบกระทรวงมหาดไทย ว่าด้วยการจัดทำแผนพัฒนาขององค์กรปกครองส่วนท้องถิ่น พ.ศ. ๒๕๕๘ และแก้ไขเพิ่มเติมฉบับที่ ๒ พ.ศ. ๒๕๕๙

๘. งบประมาณดำเนินการ ไม่ใช้งบประมาณ

๙. ผู้รับผิดชอบโครงการ งานวิเคราะห์นโยบายและแผน เทศบาลตำบลวังศาลา

## ๑๐. ตัวชี้วัด/ผลลัพธ์

เทศบาลตำบลวังศาลา มีคณะกรรมการติดตามและประเมินผลแผนพัฒนาเทศบาลตำบลวังศาลา เพื่อเป็นองค์กรในการติดตามและประเมินผลแผนพัฒนา ให้สอดคล้องตามหลักเกณฑ์บริหารจัดการบ้านเมืองที่ดี และเพื่อประโยชน์ของประชาชนโดยส่วนรวม และเพื่อให้การบริหารงานของเทศบาลตำบลวังศาลา สอดคล้องกับแนวนโยบายของรัฐบาลด้วยความถูกต้อง โปร่งใส และสุจริต

**มิติที่ ๔ การเสริมสร้างและปรับปรุงกลไกในการตรวจสอบการปฏิบัติราชการขององค์กรปกครองส่วนท้องถิ่น**

๔.๑ **มีการจัดวางระบบและรายงานการควบคุมภายใน**

๔.๑.๑ **มีการจัดทำและรายงานการจัดทำระบบควบคุมภายใน**

๑. **ชื่อโครงการ** : มาตรการจัดทำแผนการตรวจสอบภายในประจำปี (ประจำปีงบประมาณ พ.ศ.๒๕๖๒ – ๒๕๖๔)

### ๒. **หลักการและเหตุผล**

การตรวจสอบภายในเป็นปัจจัยสำคัญที่จะช่วยให้การดำเนินงานตามภารกิจของเทศบาลตำบลวังศาลาเป็นไปอย่างมีประสิทธิภาพ และประสิทธิผล ทั้งยังช่วยป้องกันหรือลดความเสี่ยงจากการดำเนินงานผิดพลาดและลดความเสียหายที่อาจเกิดขึ้น ซึ่งการตรวจสอบภายในนั้นยังถือเป็นส่วนประกอบสำคัญที่แทรกอยู่ในการปฏิบัติงานตามปกติ ซึ่งจะต้องมีการกระทำอย่างเป็นขั้นตอนที่ถูกต้องตามระเบียบและกฎหมายที่กำหนด โดยผู้บริหารสามารถนำแผนการตรวจสอบภายในมาใช้โดยรวม เป็นส่วนหนึ่งของกระบวนการบริหารเพื่อให้สามารถบรรลุวัตถุประสงค์ของการดำเนินงาน อีกทั้งยังเป็นแนวทางการปฏิบัติงาน ซึ่งเป็นแนวทางการตรวจสอบภายในที่ชัดเจน ดังนั้น การจัดทำแผนการตรวจสอบภายในอย่างมีมาตรฐาน ประกอบกับมีระเบียบ ข้อบังคับ ตลอดจนกฎหมายต่างๆ ที่เกี่ยวข้องจะทำให้การปฏิบัติงานของเทศบาลตำบลวังศาลาเป็นไปอย่างถูกต้องและเป็นไปตามวัตถุประสงค์ของทางราชการ

### ๓. **วัตถุประสงค์**

๓.๑ เพื่อจัดวางระบบควบคุมภายในตามระเบียบคตง. ว่าด้วยการกำหนดมาตรฐานการควบคุมภายใน พ.ศ.๒๕๔๔

๓.๒ เพื่อพิสูจน์ความถูกต้องและเชื่อถือได้ของข้อมูลและตัวเลขต่างๆ ทางด้านการบัญชีและด้านอื่นๆ ที่เกี่ยวข้อง

๓.๓ เพื่อตรวจสอบการปฏิบัติงานของหน่วยรับตรวจว่าเป็นไปตามกฎหมาย ระเบียบ  
ข้อบังคับคำสั่ง มติคณะรัฐมนตรีและนโยบายที่กำหนด

๓.๔ เพื่อตรวจสอบว่าระบบการควบคุมภายในของหน่วยรับตรวจว่าเพียงพอ เหมาะสม  
หรือไม่

๓.๕ เพื่อเป็นหลักประกันการใช้และระวางทรัพย์สินต่างๆ ของส่วนราชการเป็นไปอย่าง  
เหมาะสม

#### **๔. เป้าหมาย/ผลผลิต**

บุคลากรทุกคนของเทศบาลตำบลวังศาลา

#### **๕. พื้นที่ดำเนินการ**

ส่วนราชการทุกหน่วยงานของเทศบาลตำบลวังศาลา

#### **๖. วิธีการดำเนินการ**

๖.๑ จัดทำแผนปฏิบัติงานตรวจสอบภายในประจำปีงบประมาณ .....

๖.๒ ตรวจสอบความถูกต้องและเชื่อถือได้ของข้อมูลและตัวเลขต่างๆ ด้วยเทคนิคและวิธีการ  
ตรวจสอบที่ยอมรับโดยทั่วไป ปริมาณมากน้อยตามความจำเป็นและเหมาะสม โดยคำนึงถึงประสิทธิภาพของ  
ระบบการควบคุมภายในและความสำคัญของเรื่องที่ตรวจสอบ รวมทั้งวิเคราะห์และประเมินผลการบริหาร  
และการปฏิบัติงานของหน่วยรับตรวจ

๖.๓ ตรวจสอบการปฏิบัติงานเกี่ยวกับการบริหารงบประมาณ การเงิน การพัสดุและ  
ทรัพย์สิน รวมทั้งการบริหารงานด้านอื่นๆ ขององค์กรปกครองส่วนท้องถิ่น ให้เป็นไปตามนโยบาย กฎหมาย  
ระเบียบ คำสั่ง และมติคณะรัฐมนตรี ตลอดจนตรวจสอบระบบการดูแลรักษาความปลอดภัยของทรัพย์สิน  
และการใช้ทรัพยากรทุกประเภทว่าเป็นไปโดยมีประสิทธิภาพ ประสิทธิภาพและประหยัด

๖.๔ สอบทานการปฏิบัติงานตามมาตรฐาน ระเบียบ ข้อบังคับ คำสั่งที่ทางราชการกำหนด  
เพื่อให้มั่นใจได้ว่าสามารถนำไปสู่การปฏิบัติงานที่ตรงตามวัตถุประสงค์และสอดคล้องกับนโยบาย

๖.๕ รายงานผลการตรวจสอบ และติดตามประเมินผล

#### **๗. ระยะเวลาการดำเนินการ**

ปีงบประมาณ พ.ศ.๒๕๖๒ – ๒๕๖๔

#### **๘. งบประมาณดำเนินการ**

ไม่ใช้งบประมาณ

#### **๙. ผู้รับผิดชอบโครงการ** หน่วยตรวจสอบภายใน เทศบาลตำบลวังศาลา

#### **๑๐. ตัวชี้วัด/ผลลัพธ์**

๑๐.๑ บุคลากรมีความเข้าใจและปฏิบัติตามกฎหมาย ระเบียบ ข้อบังคับโดยมุ่งผลสัมฤทธิ์  
มากขึ้น

๑๐.๒ ความเสี่ยงในการเบิกจ่ายเงินลดน้อยลง

๑๐.๓ การใช้ทรัพยากรของสำนัก/กอง/หน่วยงานที่มีอยู่อย่างคุ้มค่า ประหยัด

๔.๑.๒ มีการติดตามประเมินระบบควบคุมภายใน โดยดำเนินการให้มีการจัดทำแผนการปรับปรุง หรือบริหารความเสี่ยง และรายงานผลการติดตามการปฏิบัติตามแผนการปรับปรุงควบคุมภายในให้ผู้กำกับดูแล

๑. **ชื่อโครงการ** : กิจกรรมติดตามประเมินผลการควบคุมภายใน

## ๒. **หลักการและเหตุผล**

ระบบการควบคุมภายในเป็นกลไกที่สำคัญ และเป็นเครื่องมือในการบริหารงานในหน่วยงาน ไม่ว่าจะเป็นในภาครัฐ หรือเอกชนทั้งขนาดเล็กหรือขนาดใหญ่ ระบบการควบคุมภายในจะช่วยควบคุมหรือลดความเสี่ยงของหน่วยงานให้อยู่ในระดับที่ยอมรับได้ซึ่งจะทำให้ปฏิบัติงานและการจัดการของหน่วยงานบรรลุตามวัตถุประสงค์ ในอดีตที่ผ่านมาการบริหารงานของหน่วยงานภาครัฐ ได้มีการควบคุมภายในตามที่กระทรวงการคลังประกาศให้ใช้เป็นเรื่องๆ ไป ซึ่งอาจอยู่ในรูปของกฎหมาย ระเบียบ ระบบบัญชี หนังสือสั่งการ และหนังสือตอบข้อหารือต่างๆ โดยส่วนใหญ่จะเน้นไปที่การควบคุมด้านการเงินและบัญชี และการปฏิบัติให้ถูกต้องตามระเบียบหรือกฎเกณฑ์ที่ทางราชการกำหนดไว้ ซึ่งไม่ครอบคลุมถึงการจัดการด้านอื่นๆ นอกเหนือจากด้านการเงินและบัญชีในหน่วยงาน จึงไม่สามารถสะท้อนภาพถึงผลการดำเนินงานในภาพรวมของหน่วยงานได้ ระบบการควบคุมภายในที่ดีควรเป็นระบบการควบคุมที่ครอบคลุมงานทุกด้าน และสามารถสะท้อนภาพให้เห็นเป็นองค์รวมของหน่วยงานนั้นๆ ว่ามีการดำเนินงานที่มีประสิทธิภาพและประสิทธิผลหรือไม่เพียงใด การที่ระบบ ควบคุมภายในของรัฐยังไม่ครอบคลุมทุกระบบงานอาจเป็นช่องทางรั่วไหลทำให้เกิดความเสียหายในหน่วยงานและการดำเนินงานไม่สัมฤทธิ์ผล ทั้งนี้ สาเหตุส่วนหนึ่งอาจเกิดจากการกำหนดหน้าที่และมอบหมายงานในหน่วยงานไม่เหมาะสม การมอบหมายการปฏิบัติงานทั้งกระบวนการให้บุคคลใดบุคคลหนึ่งเพียงคนเดียว การควบคุมสอบทานและการตรวจสอบยังไม่มีประสิทธิภาพเพียงพอ ตลอดจนขาดการประเมิน และการบริหารความเสี่ยงการควบคุมภายในของหน่วยงานที่กำหนดขึ้น และพัฒนาให้ระบบการควบคุมภายในดังกล่าวทันสมัยอยู่เสมอ เทศบาลตำบลวังศาลาพิจารณาแล้วเห็นว่าเพื่อให้องค์กรมีแนวทางในการกำหนดระบบควบคุมภายใน ให้เป็นไปอย่างมีประสิทธิภาพและเหมาะสมกับการ

ปฏิบัติงานในหน่วยงานจึงได้กำหนดกิจกรรมการติดตามประเมินผลการควบคุมภายในของเทศบาลตำบลวังศาลาขึ้น

### **๓. วัตถุประสงค์**

๓.๑ เพื่อให้การปฏิบัติงานเป็นไปอย่างมีประสิทธิภาพประสิทธิผล ทำให้การใช้ทรัพยากรเป็นไปอย่างประหยัด และคุ้มค่า โดยลดขั้นตอนการปฏิบัติงานที่ซับซ้อนหรือไม่จำเป็น ลดความเสี่ยงหรือผลเสียหายด้านการเงินหรือด้านอื่นๆ ที่อาจมีขึ้น

๓.๒ เพื่อให้มีข้อมูลและรายงานทางการเงินที่ถูกต้องครบถ้วนและเชื่อถือได้ สร้างความมั่นใจแก่ผู้บริหารในการตัดสินใจเกี่ยวกับการบริหารและการปฏิบัติงานและบุคลากรภายนอกที่เกี่ยวข้อง

๓.๓ เพื่อให้บุคลากรมีการปฏิบัติตามนโยบาย กฎหมาย เงื่อนไขสัญญา ข้อตกลง ระเบียบ ข้อบังคับต่างๆ ของหน่วยงานอย่างถูกต้องและครบถ้วน

### **๔. เป้าหมาย**

เพื่อให้การควบคุมภายในของเทศบาลตำบลวังศาลาเป็นไปอย่างมีประสิทธิภาพและเหมาะสมกับการปฏิบัติงานในหน่วยงาน อีกทั้งยังเป็นการควบคุมหรือลดความเสี่ยงของหน่วยงานให้อยู่ในระดับที่ยอมรับได้ ซึ่งจะทำให้การปฏิบัติงานและการจัดงานของหน่วยงานบรรลุตามวัตถุประสงค์

### **๕. วิธีดำเนินการ**

๕.๑ แต่งตั้งคณะทำงานติดตามประเมินผลการควบคุมภายในตามระเบียบคณะกรรมการตรวจเงินแผ่นดินว่าด้วยการกำหนดมาตรฐานการควบคุมภายใน พ.ศ.๒๕๔๔ ข้อ ๖

๕.๒ ประชุมคณะทำงานเพื่อปรับปรุงพัฒนาระบบการควบคุมภายในอย่างต่อเนื่องเพื่อการปฏิบัติตามภารกิจและตามนโยบายของรัฐบาล กระทรวงมหาดไทย และตามแผนพัฒนาเทศบาลตำบลวังศาลาเป็นไปอย่างมีประสิทธิภาพและประสิทธิผล

๕.๓ การรวบรวมผลการติดตามและประเมินผลการควบคุมภายในให้คณะทำงานฯ เพื่อสรุปข้อมูล

๕.๔ รายงานผลการปฏิบัติงาน ความคิดเห็นและอุปสรรคต่างๆ ให้ผู้บริหารทราบ

### **๖. สถานที่/ระยะเวลาดำเนินการ**

เทศบาลตำบลวังศาลา ปีงบประมาณ พ.ศ.๒๕๖๒ – ๒๕๖๔

### **๗. หน่วยงานรับผิดชอบ**

ทุกส่วนราชการของเทศบาลตำบลวังศาลา

### **๘. งบประมาณดำเนินการ**

ไม่ใช้งบประมาณ

### **๙. ประโยชน์ที่คาดว่าจะได้รับ**

๙.๑ การดำเนินงานของหน่วยงานบรรลุวัตถุประสงค์ที่วางไว้อย่างมีประสิทธิภาพ

๙.๒ การใช้ทรัพยากรเป็นไปอย่างมีประสิทธิภาพ ประหยัด และคุ้มค่า

๙.๓ มีข้อมูลและรายงานทางการเงินที่ถูกต้อง ครบถ้วนและเชื่อถือได้ สามารถนำไปใช้ในการตัดสินใจ



๙.๔ การปฏิบัติในหน่วยงานเป็นไปอย่างมีระบบและอยู่ในกรอบของกฎหมาย ระเบียบ  
ข้อบังคับที่วางไว้

๙.๕ เป็นเครื่องมือช่วยผู้บริหารในการกำกับดูแลการปฏิบัติงานได้อย่างดียิ่ง

#### **๑๐. ตัวชี้วัด/ผลลัพธ์**

๑๐.๑ มีรายงานการประเมินผลการควบคุมภายในตามมาตรฐาน ข้อ ๖ ที่เสร็จตาม  
กำหนดเวลา

๑๐.๒ กิจกรรมการควบคุมภายใน ร้อยละ ๘๐ ได้ดำเนินการแก้ไข

๑๐.๓ ร้อยละของหน่วยงานรายงานการประเมินผลการควบคุมภายในครบทุกหน่วยงาน

๑๐.๔ มีการจัดความรู้ที่เกี่ยวข้องกับการควบคุมภายใน

๑๐.๕ ระดับความพึงพอใจของผู้ที่เกี่ยวข้องในการจัดทำรายงานการประเมินผลการควบคุม  
ภายใน (ร้อยละ ๘๐ ในระดับมาก)

#### **๔.๒ การสนับสนุนให้ภาคประชาชนมีส่วนร่วมตรวจสอบการปฏิบัติ หรือการบริหารราชการ ตาม ช่องทางที่สามารถดำเนินการได้**

๔.๒.๑ ส่งเสริมให้ประชาชนมีส่วนร่วมตรวจสอบ กำกับ ดูแลการบริหารงานบุคคล เกี่ยวกับการ บรรจุ  
แต่งตั้ง โอน ย้ายข้าราชการ พนักงาน ลูกจ้าง

๑. ชื่อโครงการ มาตรการส่งเสริมให้ประชาชนมีส่วนร่วม ตรวจสอบ กำกับ ดูแลการบริหารงานบุคคล  
เกี่ยวกับการบรรจุ แต่งตั้ง การโอน ย้าย

#### **๒. หลักการและเหตุผล**

การบริหารงานบุคคลเป็นกระบวนการเกี่ยวกับบุคคลถือว่าเป็นสิ่งสำคัญหรือเป็นหัวใจของ  
องค์กรจึงมักจะกำหนดหน้าที่ของงานเป็นเรื่องราว การวางนโยบาย การวางแผน การวางระเบียบและข้อบังคับที่  
ปฏิบัติงานในองค์กรหรือหน่วยงาน เพื่อให้มีประสิทธิภาพและเพื่อให้การปฏิบัติงานบรรลุตามวัตถุประสงค์  
เทศบาลตำบลวังศาลาจึงได้กำหนดมาตรการส่งเสริมให้ประชาชนมีส่วนร่วม ตรวจสอบ กำกับ ดูแลการ  
บริหารงานบุคคล โดยพิจารณาจากประเด็นการบริหารงานบุคคลโดยยึดมั่นในหลักคุณธรรมในเรื่องการบรรจุ  
แต่งตั้ง การโอน ย้าย การเลื่อนระดับ และการเลื่อนขั้นเงินเดือน โดยถือปฏิบัติตามกฎหมาย ระเบียบ หนังสือ  
สั่งการโดยเคร่งครัด เพื่อให้การบริหารงานบุคคลของเทศบาลตำบลวังศาลา เป็นไปอย่างโปร่งใส และสามารถ  
ตรวจสอบได้

#### **๓. วัตถุประสงค์**

๓.๑ เพื่อให้ประชาชนมีส่วนร่วม การตรวจสอบ กำกับ ดูแลการบริหารงานบุคคลให้เป็นไป  
ด้วยความโปร่งใสและเป็นธรรม

๓.๒ เพื่อให้เป็นแนวทางในการตรวจสอบ กำกับ ดูแลการบริหารงานบุคคลเกี่ยวกับการบรรจุ  
แต่งตั้ง การโอน ย้าย

#### **๔. เป้าหมาย/ผลผลิต**

## ๕. พื้นที่ดำเนินการ

เทศบาลตำบลวังศาลา

## ๖. วิธีดำเนินการ

- กำกับ ดูแลการบริหารงานบุคคลเกี่ยวกับการบรรจุแต่งตั้ง การโอน ย้าย
- แต่งตั้งกรรมการจากภาคประชาชนให้มีส่วนร่วม ตรวจสอบ กำกับ ดูแลการบริหารงานบุคคลในการบรรจุแต่งตั้ง เทศบาลตำบลวังศาลา ได้ดำเนินการตามกฎหมาย ระเบียบ ข้อบังคับที่เกี่ยวข้องอย่างเคร่งครัด
- มีการประชาสัมพันธ์ลงในเว็บไซต์ของเทศบาลตำบลวังศาลา
- มีการติดประกาศประชาสัมพันธ์ที่บอร์ดประชาสัมพันธ์ของเทศบาลตำบลวังศาลา
- ในการบรรจุแต่งตั้งได้มีการแต่งตั้งคณะกรรมการจากหน่วยงานอื่นเป็นกรรมการ รวมถึงมีการแต่งตั้งประชาชนเพื่อตรวจสอบขั้นตอนการดำเนินการในการบรรจุแต่งตั้ง
- การบรรจุแต่งตั้งจะต้องได้รับการตรวจสอบคุณสมบัติและความเห็นชอบจากคณะกรรมการพนักงานเทศบาล (ก.ท.จ.จังหวัด) ก่อน
- ในการออกคำสั่งการบรรจุแต่งตั้ง เทศบาลตำบลวังศาลา จะออกคำสั่งแต่งตั้งได้ต้องไม่ก่อนวันที่เทศบาลตำบลวังศาลา รับมติคณะกรรมการพนักงานเทศบาล (ก.ท.จ.จังหวัด) การเลื่อนระดับ/เลื่อนตำแหน่ง
- แต่งตั้งกรรมการจากภาคประชาชนให้มีส่วนร่วม ตรวจสอบ กำกับ ดูแลการบริหารงานบุคคลในการเลื่อนระดับ/การเลื่อนตำแหน่ง เทศบาลตำบลวังศาลา ได้ดำเนินการตามกฎหมายระเบียบ หนังสือสั่งการข้อบังคับที่เกี่ยวข้องอย่างเคร่งครัด
- มีการแจ้งผู้มีคุณสมบัติทราบโดยการบันทึกข้อความแจ้งผู้มีคุณสมบัติที่จะเลื่อนระดับ/เลื่อนตำแหน่ง
- มีการประชาสัมพันธ์ไปยังหน่วยงานอื่น และ ก.ท.จังหวัดอื่น รวมถึงประชาสัมพันธ์ให้ประชาชนภายในตำบลทราบ โดยการประกาศเสียงตามสายภายในหมู่บ้าน และมีการประชาสัมพันธ์ลงในเว็บไซต์ของเทศบาลตำบลวังศาลา
- มีขั้นตอนการตรวจสอบคุณสมบัติผู้ขอรับการประเมินเพื่อเลื่อนระดับ/เลื่อนตำแหน่ง
- มีการแต่งตั้งคณะกรรมการจากหน่วยงานอื่นเข้าร่วมเป็นกรรมการประเมินผลการเลื่อนระดับ /การเลื่อนตำแหน่งเพื่อความโปร่งใส
- มีการออกคำสั่งแต่งตั้งคณะกรรมการในการดำเนินการอย่างชัดเจน
- ผู้ขอรับการประเมินสามารถซักถามข้อสงสัยหรือโต้แย้งผลการประเมิน หรือตรวจสอบการดำเนินการที่ตนเองเห็นว่าไม่เป็นธรรมได้
- การเลื่อนระดับ / การเลื่อนตำแหน่ง จะต้องได้รับการตรวจสอบคุณสมบัติและความเห็นชอบจากคณะกรรมการพนักงานเทศบาล (ก.ท.จ.จังหวัด) ก่อน
- ในการออกคำสั่งการเลื่อนระดับ / การเลื่อนตำแหน่ง เทศบาลตำบลวังศาลา จะออกคำสั่งแต่งตั้งได้ต้องไม่ก่อนวันที่มีมติคณะกรรมการพนักงานเทศบาล (ก.ท.จ.จังหวัด) การเลื่อนขั้นเงินเดือน

- แต่งตั้งกรรมการจากภาคประชาชนให้มีส่วนร่วม ตรวจสอบ กำกับ ดูแลบริหารงานบุคคลใน การที่เทศบาลตำบลวังศาลา ได้ดำเนินการเลื่อนขึ้นเงินเดือนตามกฎหมาย ระเบียบ หนังสือสั่งการ ข้อบังคับที่ เกี่ยวข้องอย่างเคร่งครัด

- มีการจัดทำประกาศหลักเกณฑ์หรือแนวทางการปฏิบัติงาน และประกาศเผยแพร่หลักเกณฑ์ ให้บุคลากรทราบ

- มีการแต่งตั้งคณะกรรมการกลั่นกรองการประเมินผลการปฏิบัติงานและคณะกรรมการ พิจารณาการเลื่อนขึ้นเงินเดือน เพื่อพิจารณาการเลื่อนขึ้นเงินเดือนให้เป็นไปอย่างยุติธรรม

- มีการประชุมคณะกรรมการกลั่นกรองการประเมินผลการปฏิบัติงาน และคณะกรรมการ พิจารณาการเลื่อนขึ้นเงินเดือน มีการนำข้อมูลมาใช้ประกอบการตัดสินใจ เพื่อประกอบการพิจารณาความดี ความชอบ เช่น ข้อมูลประสิทธิภาพและประสิทธิผลของการปฏิบัติงาน ความสามารถและความอดุสาหะ การ รักษาวินัย การปฏิบัติตนเหมาะสม และข้อมูลการลา เป็นต้น

- มีการแจ้งผลการประเมินให้พนักงานทราบ พร้อมเปิดโอกาสให้ซักถาม ตอบข้อสงสัย และ โต้แย้งผลการประเมินที่ไม่เป็นธรรม

- นายกเทศมนตรีตำบลวังศาลา ออกคำสั่งการเลื่อนขึ้นเงินเดือนตามมติคณะกรรมการ พิจารณาการเลื่อนขึ้นเงินเดือน และมีการติดประกาศผลการเลื่อนขึ้นเงินเดือนให้พนักงานทราบโดยทั่วกัน

#### ๗. ระยะเวลาดำเนินการ

ปีงบประมาณ พ.ศ.๒๕๖๒-๒๕๖๔

#### ๘. งบประมาณดำเนินการ

ไม่ใช้งบประมาณ

#### ๙. ผู้รับผิดชอบโครงการ

สำนักปลัดเทศบาล เทศบาลตำบลวังศาลา

#### ๑๐. ตัวชี้วัด / ผลลัพธ์

**ตัวชี้วัด** กำหนดเป็นระดับขั้นของความสำเร็จ แบ่งเกณฑ์การให้คะแนนเป็น ๕ ระดับ โดย พิจารณาจากความก้าวหน้าของขั้นตอนการดำเนินงานตามเป้าหมายของแต่ละระดับ

**ผลลัพธ์** ประชาชนมีส่วนร่วมในการตรวจสอบ กำกับ ดูแลการบริหารงานบุคคลเกี่ยวกับการ บรรจุ การโอน ย้าย ขององค์การ เทศบาลตำบลวังศาลา และมีแนวทางในการปฏิบัติงานอย่างชัดเจน พร้อมทั้งเปิดเผยและสามารถอธิบายผลที่เกิดขึ้นดังกล่าวได้

๔.๒.๒ ส่งเสริมให้ประชาชนมีส่วนร่วมตรวจสอบ กำกับ ดูแลการบริหารงบประมาณ การรับ- จ่ายเงิน การหาประโยชน์จากทรัพย์สินของทางราชการ

๑. ชื่อโครงการ : กิจกรรมการรายงานผลการใช้จ่ายเงินให้ประชาชนได้รับทราบ

๒. หลักการและเหตุผล/ที่มาของโครงการ

การปฏิบัติงานด้านการคลังเป็นการทำงานที่ต้องอาศัยระเบียบกฎหมาย หนังสือสั่งการ ตลอดจนมติคณะรัฐมนตรี วิธีการทำงานต้องอยู่ในกรอบ และต้องมีระบบการบริการที่รวดเร็ว ถูกต้อง ประชาชนหรือผู้รับบริการเกิดความพึงพอใจสร้างความสะดวกให้แก่ประชาชนมากที่สุดถูกต้องทั้ง ระเบียบกฎหมาย ข้อเท็จจริง ไม่มีข้อผิดพลาดบริการด้วยความโปร่งใสไม่เกิดการทุจริตคอร์รัปชัน มีการทำงานมีกระบวนการที่โปร่งใส สามารถตรวจสอบได้ รายงานการเงินจากหน่วยงานภายในและภายนอกไม่พบข้อบกพร่อง มีกระบวนการทางการคลังที่เปิดเผยข้อมูลอื่นต่อประชาชน

๓. วัตถุประสงค์

๓.๑ เพื่อให้เกิดความโปร่งใสสามารถตรวจสอบได้

๓.๒ การใช้งบประมาณอย่างคุ้มค่าและเปิดโอกาสให้ประชาชนสามารถซักถามและตรวจสอบได้

๓.๓ ปฏิบัติงานถูกต้องตามระเบียบที่เกี่ยวข้อง

๓.๔ ในการบริหารจัดการต้องทำอย่างไรเปิดเผยสามารถตรวจสอบได้ จึงต้องมีการปรับปรุง

แก้ไขการทำงานขององค์กร ให้มีความโปร่งใส สามารถเปิดเผยข้อมูลข่าวสาร เปิดโอกาสให้ประชาชนสามารถตรวจสอบความถูกต้องได้

๔. เป้าหมาย/ผลผลิต ประชาชนในเขตเทศบาลตำบลวังศาลา

## ๕. พื้นที่ดำเนินการ เทศบาลตำบลวังศาลา

## ๖. วิธีดำเนินการ

จัดทำงบประมาณฐานะการเงินและงบอื่นๆ ตามระเบียบกระทรวงมหาดไทยว่าด้วยการรับเงิน การเบิกจ่าย การฝากเงิน การเก็บรักษาเงินและการตรวจเงินขององค์กรปกครองส่วนท้องถิ่น พ.ศ. ๒๕๔๗ และที่แก้ไขเพิ่มเติม โดยเปิดเผยเพื่อให้ประชาชนทราบ ณ สำนักงานเทศบาลตำบลวังศาลา ภายในเก้าสิบวัน นับแต่วันสิ้นปี และจัดทำรายงานแสดงผลการดำเนินงาน ตามที่กรมส่งเสริมการปกครองท้องถิ่นกำหนด เพื่อนำเสนอผู้บริหารท้องถิ่น และประกาศสำเนารายงานดังกล่าวโดยเปิดเผย เพื่อให้ประชาชนทราบทุกเดือน

## ๗. ระยะเวลาดำเนินการ ตลอดปีงบประมาณ ๒๕๖๒ – ๒๕๖๔ และดำเนินการอย่างต่อเนื่อง

## ๘. งบประมาณดำเนินการ ไม่ใช้งบประมาณ

## ๙. ผู้รับผิดชอบโครงการ กองคลัง เทศบาลตำบลวังศาลา

## ๑๐. ตัวชี้วัด/ผลลัพธ์

- ๑๐.๑ มีการพัฒนาการบริหารด้านการเงินการคลังและงบประมาณอย่างมีประสิทธิภาพ
- ๑๐.๒ มีการเบิกจ่ายถูกต้อง รวดเร็ว เกิดความประหยัด
- ๑๐.๓ มีการเสริมสร้างการมีส่วนร่วมของประชาชนในพื้นที่หรือผู้รับบริการ

## ๔.๒.๓ ส่งเสริมให้ประชาชนมีส่วนร่วมตรวจสอบ กำกับ ดูแลการจัดหาพัสดุ

### ๑. ชื่อโครงการ : กิจกรรมการจัดหาคณะกรรมการจัดซื้อจัดจ้างจากตัวแทนชุมชน

### ๒. หลักการและเหตุผล/ที่มาโครงการ

เทศบาลตำบลวังศาลา เห็นถึงประโยชน์จากแนวคิดการบริหารราชการแบบมีส่วนร่วมตามเจตนารมณ์ของรัฐธรรมนูญ พระราชบัญญัติระเบียบบริหารราชการแผ่นดิน (ฉบับที่ ๕) พ.ศ. ๒๕๔๕ พระราชกฤษฎีกาว่าด้วยหลักเกณฑ์การบริหารกิจการบ้านเมืองที่ดี พ.ศ. ๒๕๔๖ และแผนยุทธศาสตร์การพัฒนาระบบราชการไทย (พ.ศ. ๒๕๕๖ – ๒๕๖๑) เทศบาลตำบลวังศาลา จึงได้ดำเนินการส่งเสริมการมีส่วนร่วมของประชาชน โดยการกำหนดให้มีการจัดหาคณะกรรมการจัดซื้อ จัดจ้างจากตัวแทนชุมชน เพื่อให้ประชาชนเข้ามามีส่วนร่วมโดยผ่านช่องทางหรือกลไกในการร่วมเป็นคณะกรรมการในการตรวจสอบการจัดซื้อจัดจ้างของเทศบาลทุกขั้นตอน ซึ่งหมายความรวมถึงประชาชนสามารถมีโอกาสในการได้รับข้อมูลข่าวสารและแสดงความคิดเห็น ได้เรียนรู้การบริหารราชการแบบมีส่วนร่วมหรือการบริหารราชการในระบบเปิดจาก การปฏิบัติจริง เทศบาลสามารถพัฒนาระดับการเปิดโอกาสให้ประชาชนเข้ามามีส่วนร่วมของประชาชน และพัฒนาระบบราชการเพื่อตอบสนองความต้องการและเพื่อประโยชน์ของประชาชนเป็นสำคัญ

### ๓. วัตถุประสงค์

๓.๑ เพื่อสนับสนุนให้ตัวแทนภาคประชาชนมีส่วนร่วมในการตรวจสอบการจัดซื้อจัดจ้าง ของเทศบาลตำบลวังศาลา

๓.๒ เพื่อป้องกันการทุจริตในด้านที่เกี่ยวข้องกับงบประมาณของเทศบาลตำบลวังศาลา ให้เกิดการพัฒนาได้อย่างคุ้มค่า

**๔. เป้าหมาย**

ตัวแทนชุมชนในพื้นที่เทศบาลตำบลวังศาลา

**๕. พื้นที่ดำเนินการ**

เทศบาลตำบลวังศาลา

**๖. วิธีดำเนินการ**

๖.๑ คัดเลือกตัวแทนชุมชนจากการประชุมประชาคม เพื่อเลือกตัวแทนชุมชนเข้าร่วมเป็นคณะกรรมการจัดซื้อจัดจ้าง ได้แก่ กรรมการตรวจการจ้าง

๖.๒ จัดทำคำสั่งแต่งตั้งคณะกรรมการจัดซื้อจัดจ้าง ซึ่งตามระเบียบกระทรวงมหาดไทยว่าด้วยการพัสดุขององค์กรปกครองส่วนท้องถิ่น พ.ศ. ๒๕๓๕ แก้ไขเพิ่มเติม พ.ศ. ๒๕๕๓ มิได้กำหนดให้มีการแต่งตั้งให้มีผู้แทนชุมชนเข้าร่วมเป็น กรรมการ แต่เทศบาลตำบลวังศาลา ให้ความสำคัญในการมีตัวแทนชุมชนเข้าร่วมตรวจสอบเพื่อให้การดำเนินงานเป็นไป อย่างซื่อตรง โปร่งใส โดยตัวแทนชุมชนไม่ต้องร่วมรับผิดชอบหากเกิดความเสียหาย

**๗. ระยะเวลาดำเนินการ**

๓ ปี (ปีงบประมาณ พ.ศ. ๒๕๖๒ – ๒๕๖๔)

**๘. งบประมาณดำเนินการ**

ไม่ใช้งบประมาณ

**๙. ผู้รับผิดชอบโครงการ**

งานพัสดุ กองคลัง เทศบาลตำบลวังศาลา

**๑๐. ผลลัพธ์**

การจัดซื้อจัดจ้างของเทศบาลตำบลวังศาลา มีความโปร่งใส โดยมีตัวแทนประชาชนร่วมตรวจสอบและไม่เกิด ปัญหาการทุจริตคอร์รัปชัน

### ๔.๓ การส่งเสริมบทบาทการตรวจสอบของสภาท้องถิ่น

๔.๓.๑ ส่งเสริมและพัฒนาศักยภาพสมาชิกสภาท้องถิ่นให้มีความรู้ ความเข้าใจในการปฏิบัติหน้าที่ ให้เป็นไปตามกฎหมาย ระเบียบที่เกี่ยวข้องได้กำหนดไว้

๑. ชื่อโครงการ โครงการอบรมให้ความรู้ด้านระเบียบ กฎหมายท้องถิ่น ผู้บริหาร และสมาชิกสภาท้องถิ่น

#### ๒. หลักการและเหตุผล

ในการบริหารจัดการขององค์กรปกครองส่วนท้องถิ่นมีกฎหมาย ระเบียบ ประกาศ คำสั่ง เงื่อนไขและหลักเกณฑ์ต่างๆ ที่สมาชิกสภาท้องถิ่นและผู้บริหารท้องถิ่นได้รับการเลือกตั้งมาจากประชาชนต้องรู้ และยึดเป็นแนวทางการปฏิบัติหน้าที่ การดำเนินการอย่างเคร่งครัด ปัญหาที่เกิดขึ้นเป็นประจำไม่ได้เกิดจากรื่องชาตความรอบคอบ ความชำนาญ ประสบการณ์ หรือขาดความรู้ กฎหมาย ระเบียบ ประกาศ คำสั่ง เงื่อนไขและหลักเกณฑ์ต่างๆ ที่มักมีการปรับปรุงเปลี่ยนแปลงหรือเพิ่มเติม เสนอเท่านั้น หากแต่เกิดจากความรู้ ความเข้าใจหรือการตีความข้อกฎหมาย ระเบียบ หรือกฎเกณฑ์ เงื่อนไขที่เกี่ยวข้องอย่างผิดๆ ส่งผลให้สมาชิกสภาท้องถิ่นและผู้บริหารท้องถิ่น โดยเฉพาะผู้บริหารท้องถิ่นต้องตกเป็นผู้กระทำผิดกฎหมาย ก่อให้เกิด ความเสียหายแก่องค์กรปกครองส่วนท้องถิ่น และทำให้การแก้ไขปัญหาของประชาชนหรือการพัฒนาท้องถิ่นขาด ประสิทธิภาพ ประสิทธิผล ส่งผลให้การพัฒนาขององค์กรปกครองส่วนท้องถิ่นต้องล่าช้า เพราะไม่ตอบสนอง ความต้องการของประชาชน อย่างแท้จริง จากปัญหาดังกล่าวข้างต้น จึงจำเป็นที่สมาชิกสภาท้องถิ่นและผู้บริหารท้องถิ่นต้องมีความรู้ ความเข้าใจระเบียบกฎหมาย คำสั่ง และหลักเกณฑ์ต่างๆ ที่สำคัญและเกี่ยวข้องกับ การบริหารงานขององค์กรปกครองส่วนท้องถิ่น อันมีผลให้เกิดประสิทธิภาพและเกิดผลดีต่อองค์กรปกครอง ส่วนท้องถิ่น รวมทั้งสมาชิกสภาท้องถิ่น และผู้บริหารท้องถิ่นไม่ต้องเสี่ยงกับการกระทำผิดกฎหมาย หรือถูก

ตรวจสอบ ดังนั้นเพื่อให้ผู้บริหาร และสมาชิกสภาเทศบาลตำบลวังศาลา เพิ่มพูนความรู้ ความเข้าใจ ระเบียบ กระบวนการมหาดไทยว่าด้วยข้อบังคับการประชุมสภาท้องถิ่น พ.ศ. ๒๕๔๗ มีความรู้ความเข้าใจเกี่ยวกับการยื่น บัญชีแสดงรายการทรัพย์สินและหนี้สิน มีความรู้ความเข้าใจมิให้ดำเนินกิจการที่เป็นการขัดกันระหว่าง ประโยชน์ส่วนบุคคลและประโยชน์ส่วนรวมตามมาตรา ๑๐๐ แห่งกฎหมายประกอบรัฐธรรมนูญว่าด้วยการ ป้องกันและปราบปรามการทุจริต และมีความรู้ความเข้าใจแนวทางปฏิบัติสำหรับเจ้าหน้าที่ของรัฐเรื่องการรับ ทรัพย์สินหรือประโยชน์อื่นใดของเจ้าหน้าที่ของรัฐ ตามมาตรา ๑๐๓ แห่งกฎหมายประกอบรัฐธรรมนูญว่าด้วย การป้องกันและปราบปรามการทุจริต งานนิติการ สำนักปลัดเทศบาล จึงได้จัดทำโครงการอบรมให้ความรู้ ด้าน ระเบียบ กฎหมายท้องถิ่น ผู้บริหาร และสมาชิกสภาท้องถิ่น

### **๓. วัตถุประสงค์**

๓.๑ เพื่อให้ผู้บริหาร และสมาชิกสภาเทศบาลตำบลวังศาลา เพิ่มพูนความรู้ความเข้าใจ ระเบียบ กระบวนการมหาดไทยว่าด้วยข้อบังคับการประชุมสภาท้องถิ่น พ.ศ. ๒๕๔๗

๓.๒ เพื่อให้ผู้บริหาร และสมาชิกสภาเทศบาลตำบลวังศาลา มีความรู้ความเข้าใจเกี่ยวกับการ ยื่นบัญชีแสดงรายการทรัพย์สิน และหนี้สิน

๓.๓ เพื่อให้ผู้บริหาร และสมาชิกสภาเทศบาลตำบลวังศาลา มีความรู้ความเข้าใจมิให้ดำเนิน กิจการที่เป็นการขัดกันระหว่าง ประโยชน์ส่วนบุคคลและประโยชน์ส่วนรวมตามมาตรา ๑๐๐ แห่งกฎหมาย ประกอบรัฐธรรมนูญว่าด้วยการป้องกันและปราบปรามการทุจริต

๓.๔ เพื่อให้ผู้บริหาร และสมาชิกสภาเทศบาลตำบลวังศาลา มีความรู้ความเข้าใจในแนว ทางการปฏิบัติสำหรับเจ้าหน้าที่ของรัฐ เรื่องการทรัพย์สินหรือประโยชน์อื่นใดของเจ้าหน้าที่ของรัฐ ตามมาตรา ๑๐๓ แห่งกฎหมายประกอบรัฐธรรมนูญว่าด้วยการป้องกันและปราบปรามการทุจริต

### **๔. เป้าหมาย/ผลผลิต**

ผู้บริหารเทศบาลตำบลวังศาลา จำนวน ๕ คน และสมาชิกสภาเทศบาลตำบลวังศาลา จำนวน ๑๑ คน รวม ๑๖ คน

### **๕. พื้นที่ดำเนินการ**

สำนักปลัดเทศบาล เทศบาลตำบลวังศาลา

### **๖. วิธีดำเนินการ**

๖.๑ จัดทำโครงการ / แผนงาน

๖.๒ ประชาสัมพันธ์โครงการ วัน เวลา และสถานที่ให้แก่ผู้บริหาร และสมาชิกสภาเทศบาล เข้ารับการอบรม

๖.๓ อบรมให้ความรู้โดยวิทยากร พร้อมแจกเอกสารประกอบการอบรม

๖.๔ ประเมินผลและสรุปผลการดำเนินการ

### **๗. ระยะเวลาดำเนินการ**

ปีงบประมาณ พ.ศ. ๒๕๖๒-๒๕๖๔

### **๘. งบประมาณดำเนินการ**

จำนวน ๓๕๐,๐๐๐.- บาท

### **๙. ผู้รับผิดชอบโครงการ**



## สำนักปลัดเทศบาล เทศบาลตำบลวังศาลา

### ๑๐. ตัวชี้วัด / ผลลัพธ์

๑๐.๑ ผู้บริหาร และสมาชิกสภาเทศบาลตำบลวังศาลา ได้เพิ่มพูนความรู้ความเข้าใจระเบียบกระทรวงมหาดไทยว่าด้วยข้อบังคับ การประชุมสภาท้องถิ่น พ.ศ.๒๕๔๗

๑๐.๒ ผู้บริหาร และสมาชิกสภาเทศบาลตำบลวังศาลา มีความรู้ความเข้าใจเกี่ยวกับการยื่นบัญชีแสดงรายการทรัพย์สินและหนี้สิน

๑๐.๓ ผู้บริหาร และสมาชิกสภาเทศบาลตำบลวังศาลา มีความรู้ความเข้าใจมิให้ดำเนินกิจการที่เป็นารขัดกันระหว่างประโยชน์ส่วนบุคคล และประโยชน์ส่วนรวมตามมาตรา ๑๐๐ แห่งกฎหมายประกอบรัฐธรรมนูญว่าด้วยการป้องกันและปราบปรามการทุจริต

๑๐.๔ ผู้บริหาร และสมาชิกสภาเทศบาลตำบลวังศาลา มีความรู้ความเข้าใจแนวทางการปฏิบัติสำหรับเจ้าหน้าที่ของรัฐเรื่องการรับทรัพย์สินหรือประโยชน์อื่นใดของเจ้าหน้าที่ของรัฐ ตามมาตรา ๑๐๓ แห่งกฎหมายประกอบรัฐธรรมนูญว่าด้วยการป้องกันและปราบปรามการทุจริต

๔.๓.๒ ส่งเสริมสมาชิกสภาท้องถิ่นให้มีบทบาทในการตรวจสอบการปฏิบัติงานของฝ่ายบริหารตามกระบวนการ และวิธีการที่กฎหมาย ระเบียบที่เกี่ยวข้องได้กำหนดไว้ โดยไม่ฝักใฝ่ฝ่ายใด

๑. ชื่อโครงการ : กิจกรรมการมีส่วนร่วมในการปฏิบัติงานของสมาชิกสภาเทศบาลตำบลวังศาลา

### ๒. หลักการและเหตุผล/ที่มาของโครงการ

การส่งเสริมและการพัฒนาความเข้มแข็งขององค์กรปกครองส่วนท้องถิ่น เกี่ยวข้องกับหลายองค์ประกอบ และหลาย ฝ่ายโดยเฉพาะอย่างยิ่งบุคลากรท้องถิ่น อันได้แก่ ฝ่ายบริหารและฝ่ายสภาขององค์กรปกครองส่วนท้องถิ่นที่มาจาก การเลือกตั้ง ฝ่ายข้าราชการองค์กรปกครองส่วนท้องถิ่น บุคลากรเหล่านี้มีบทบาท และต้องทำหน้าที่ของตนอย่างเข้มแข็ง เพื่อเสริมสร้าง แนวคิดประชาธิปไตยและการมีส่วนร่วมโดยให้มีกระบวนการสอดคล้องกับการปกครองระบอบประชาธิปไตย ให้มีการกระจาย อำนาจการตัดสินใจ และแก้ไขปัญหาภายในตำบลและตอบสนองความต้องการของประชาชน ตลอดจนมีการถ่วงดุลอำนาจ ระหว่างฝ่ายสภา กับฝ่ายบริหาร และที่สำคัญส่งเสริมการมีส่วนร่วมในการเสนอแก้ปัญหา รวมถึงการตรวจสอบการปฏิบัติงานของเทศบาลตำบลวังศาลา เล็งเห็นถึงความสำคัญของบทบาทของสภาท้องถิ่น เกี่ยวกับการมีส่วนร่วมในการปฏิบัติงาน จึงได้ดำเนินกิจกรรมการมีส่วนร่วมในการปฏิบัติงานของสมาชิกสภาท้องถิ่นในเรื่องต่างๆ เพื่อเป็นการส่งเสริมให้ สมาชิกสภาท้องถิ่นมีความเข้มแข็งในการใช้อำนาจหรือปฏิบัติหน้าที่ให้เกิดความสมดุลในการบริหารงาน

### ๓. วัตถุประสงค์

๓.๑ เพื่อเป็นการส่งเสริมให้สมาชิกสภาองค์การบริหารส่วนตำบล มีบทบาทในการปฏิบัติงาน และการมีส่วนร่วมในการทำงาน

๓.๒ เพื่อเป็นการตรวจสอบการปฏิบัติงานของฝ่ายบริหาร

๓.๓ เพื่อเป็นการบรรเทาความเดือดร้อนของประชาชน

#### **๔. เป้าหมาย**

สมาชิกสภาเทศบาลตำบลวังศาลา จำนวน ๑๑ คน

#### **๕. พื้นที่ดำเนินงาน**

เทศบาลตำบลวังศาลา

#### **๖. วิธีดำเนินงาน**

๖.๑ แต่งตั้งสมาชิกสภาเทศบาลตำบลวังศาลา เป็นคณะกรรมการร่วมในการปฏิบัติงานในเรื่องต่างๆ เช่น

- แต่งตั้งเป็นคณะกรรมการศูนย์ยุติธรรมชุมชน ร่วมกับสำนักงานยุติธรรมจังหวัด จำนวน ๒ คน
- แต่งตั้งเป็นคณะกรรมการควบคุมการระบาดของโรคไข้เลือดออก จำนวน ๔ คน
- แต่งตั้งเป็นคณะกรรมการศูนย์พัฒนาเด็กเล็กก่อนวัยเรียน จำนวน ๔ ศูนย์ รวม ๘ คน

๖.๒ สมาชิกสภาเทศบาลที่ได้รับการแต่งตั้ง เข้าร่วมปฏิบัติหน้าที่นำข้อมูลแจ้งในที่ประชุมสภาเทศบาลตำบลวังศาลา เพื่อทำการปรับปรุงระบบการปฏิบัติงานในส่วนที่ประชาชนได้รับความเดือดร้อน และต้องการของประชาชน

#### **๗. ระยะเวลาดำเนินการ**

๓ ปี (ปีงบประมาณ พ.ศ. ๒๕๖๒ – ๒๕๖๔)

#### **๘. งบประมาณดำเนินการ**

ไม่ใช้งบประมาณ

#### **๙. ผู้รับผิดชอบโครงการ**

งานกิจการสภา สำนักปลัด เทศบาลตำบลวังศาลา

#### **๑๐. ผลลัพธ์**

การพัฒนาเทศบาลตำบลวังศาลา เป็นไปอย่างต่อเนื่อง ตอบสนองความต้องการของประชาชน เกิดทัศนคติที่ดี

#### ๔.๔ เสริมพลังการมีส่วนร่วมของชุมชน (Community) และบูรณาการทุกภาคส่วนเพื่อต่อต้านการทุจริต

##### ๔.๔.๑ ส่งเสริมให้มีการดำเนินการเฝ้าระวังการทุจริต

##### ๑. ชื่อโครงการ : กิจกรรมการติตป้ายประชาสัมพันธ์ กรณีพบเห็นการทุจริต

##### ๒. หลักการและเหตุผล/ที่มาของโครงการ

ปัญหาการทุจริตที่เกิดขึ้นในหน่วยงานภาครัฐได้ส่งผลเสียหายกับประเทศชาติอย่างมาก จำเป็นที่ทุกภาคส่วนในสังคม จะต้องตระหนักและร่วมกันแก้ไขจัดการปัญหา โดยการเข้าไปมีส่วนร่วมเป็นเครือข่ายในการขับเคลื่อนต่างๆ ให้เกิดการเฝ้าระวัง ป้องปรามการทุจริต ในรูปแบบการกระตุ้นให้ทุกภาคส่วนในจังหวัดได้ตระหนักถึงปัญหาการทุจริตคอร์รัปชันและมีส่วนร่วมในการป้องกันและปราบปรามการทุจริต

##### ๓. วัตถุประสงค์

๓.๑ เพื่อให้ประชาชนมีส่วนร่วมในการป้องกันการทุจริต

๓.๒ เพื่อแสดงเจตนารมณ์ในการแก้ไขปัญหาการทุจริต

##### ๔. เป้าหมาย/ผลผลิต

ประชาชนในเทศบาลตำบลวังศาลา

##### ๕. พื้นที่ดำเนินการ

เทศบาลตำบลวังศาลา

##### ๖. วิธีดำเนินการ

๖.๑ ขออนุมัติจัดทำป้ายประชาสัมพันธ์

๖.๒ ปิดประกาศประชาสัมพันธ์ ที่ป้ายประชาสัมพันธ์ภายในเขตเทศบาล

- ๖.๓ จัดเจ้าหน้าที่รับผิดชอบรับแจ้งเหตุทางโทรศัพท์
- ๖.๔ บันทึกเรื่องร้องเรียน ร้องทุกข์
- ๖.๕ เสนอผู้บริหารพิจารณาสั่งการ
- ๖.๖ ดำเนินการปรับปรุงแก้ไขเรื่องที่ได้รับการร้องเรียน

**๗. ระยะเวลาดำเนินการ**

๓ ปี (ปีงบประมาณ พ.ศ. ๒๕๖๒ – ๒๕๖๔)

**๘. งบประมาณดำเนินการ**

ไม่มีงบประมาณ

**๙. ผู้รับผิดชอบโครงการ**

เทศบาลตำบลวังศาลา

**๑๐. ตัวชี้วัด/ผลลัพธ์**

- ๑๐.๑ จำนวนเรื่องร้องเรียนเกี่ยวกับการทุจริต
- ๑๐.๒ นำเรื่องที่ได้รับการร้องเรียนไปดำเนินการปรับปรุงแก้ไข

**๔.๔.๒ บูรณาการทุกภาคส่วนเพื่อต่อต้านการทุจริต**

**๑. ชื่อโครงการ : มาตรการเฝ้าระวังการคอร์รัปชันโดยภาคประชาชน**

**๒. หลักการและเหตุผล/ที่มาของโครงการ**

คอร์รัปชัน หมายถึง การใช้ตำแหน่งหน้าที่สาธารณะเพื่อแสวงหาผลประโยชน์ส่วนตัวหรือผลประโยชน์ของพวกพ้อง โดยมีขอบด้วยกฎหมายและศีลธรรม เจ้าหน้าที่ของรัฐมีหน้าที่รักษาผลประโยชน์ของส่วนรวม หากใช้ตำแหน่งหน้าที่ที่ได้รับ มอบหมายกระทำการเพื่อผลประโยชน์ส่วนตัวหรือพวกพ้อง ก็ถือว่ามี การกระทำคอร์รัปชันการป้องกันและปราบปรามการทุจริตและประพฤติมิชอบในวงราชการ พระราชกฤษฎีกาว่าด้วยหลักเกณฑ์ และวิธีการบริหารกิจการบ้านเมืองที่ดี พ.ศ. ๒๕๔๖ และสอดคล้องกับเกณฑ์คุณภาพการบริหารจัดการภาครัฐ (PMQA) มุ่งเน้นการพัฒนาคุณภาพและธรรมาภิบาลของหน่วยงานภาครัฐ ทั้งนี้ เพื่อให้การ บริหารราชการเป็นไปอย่างมีประสิทธิภาพและมีธรรมาภิบาลอันจะทำให้ประชาชนเกิดความ มั่นใจศรัทธา และไว้วางใจในการ บริหารราชการแผ่นดินของรัฐบาล

**๓. วัตถุประสงค์**

สนับสนุนให้ภาคประชาชนร่วมกันเฝ้าระวังการคอร์รัปชันขององค์กรปกครองส่วนท้องถิ่น

**๔. เป้าหมาย/ผลผลิต**

ตัวแทนประชาชนในชุมชนเทศบาลตำบลวังศาลา

**๕. พื้นที่ดำเนินการ**

เทศบาลตำบลวังศาลา

**๖. วิธีดำเนินการ**

- ๖.๑ เชิญคณะกรรมการชุมชน หรือตัวแทนชุมชนเพื่อสร้างความรู้ความเข้าใจเรื่องการคอร์รัปชัน

๖.๒ เชิญคณะกรรมการชุมชน หรือตัวแทนชุมชนเป็นคณะกรรมการเฝ้าระวังการคอร์รัปชัน  
ขององค์กรปกครองส่วน ท้องถิ่น

**๗. ระยะเวลาดำเนินการ**

๓ ปี (ปีงบประมาณ พ.ศ. ๒๕๖๒ – ๒๕๖๔)

**๘. งบประมาณดำเนินการ**

ไม่ใช้งบประมาณ

**๙. ผู้รับผิดชอบโครงการ**

ฝ่ายอำนวยการ สำนักปลัด เทศบาลตำบลวังศาลา

**๑๐. ตัวชี้วัด/ผลลัพธ์**

๑๐.๑ คณะกรรมการชุมชนมีความรู้ ความเข้าใจเรื่องการคอร์รัปชันและสามารถตรวจสอบ  
การคอร์รัปชันได้

๑๐.๒ มีการมอบหมายให้คณะกรรมการชุมชน หรือตัวแทนชุมชนเป็นหน่วยเฝ้าระวังการคอร์  
รัปชันในระดับเทศบาล